

STROJE V AKCI!



Frézka OPTImill MH 15 V > str. 6



Ráčnový utahovák
RS 1/2" VT PRO > str. 24

Navíječ buben s hadicí DST 8/32
> str. 24



Dvoukotoučová bruska DS 175
> str. 11

Hoblovka s protahem ADH 260
> str. 17



Hřebenový
zvedák SW 1t00
> str. 26

Stříkáčcí pistole SD
> str. 24



Soustružnická dláta na dřevo - 8 ks
> str. 25



Svařovací kukla VarioProtect
PANORAMA -W-S-TC
> str. 27



Elektrický závitář
GS 1201-36 E BL
> str. 12



Hydraulický lis
WPP 50 BPHF TOP
> str. 20

50+ strojů
a příslušenství nyní
s MIMOŘÁDNOU SLEVOU

30 let tradice, kvality a růstu



V roce 1993 založili tři odborníci z oblasti strojírenství firmu, která se postupně vypracovala mezi přední dodavatele v oboru.

Z malého týmu vyrostla stabilní značka s více než 60 zaměstnanci a moderním areálem v Olomouci.

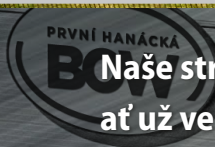

Naše stroje najdete po celé ČR i Slovensku, ať už ve firmách, dílnách či na veletrzích. Důraz na kvalitu, inovace a osobní přístup nás provází už více než 30 let.

Jsme rádi, že u toho můžeme být společně s vámi – našimi zákazníky a obchodními partnery.

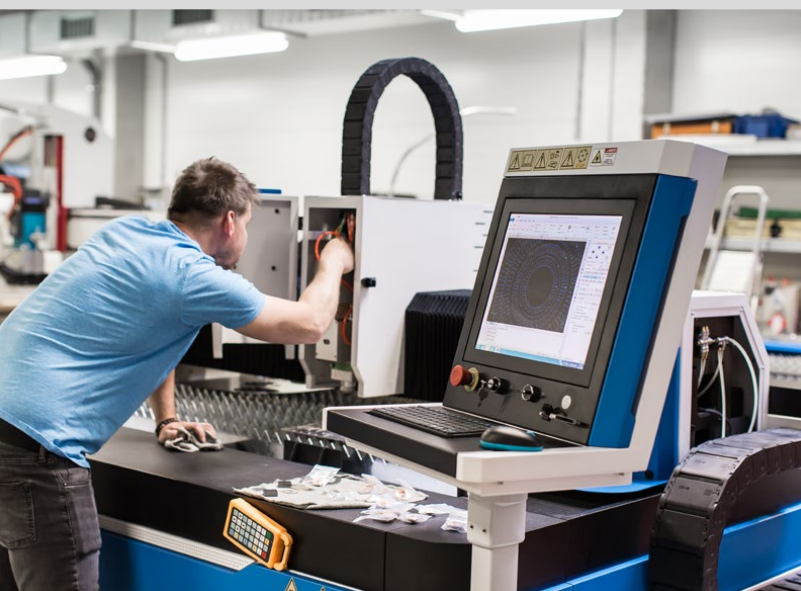

První hanácká BOW ve zkratce

Proč nakupovat právě u nás...



▶ PŘEDPRODEJNÍ KONTROLA

Každý stroj prochází kompletní kontrolou, při které je uveden do chodu, správně seřízen a proměřen.



▶ 2 ROKY ZÁRUKA

Nabízíme dvouletou záruku jak pro firmy i podnikatele.



▶ ZÁRUČNÍ I POZÁRUČNÍ SERVIS

Zajišťujeme záruční i pozáruční servis vyškolenými profesionálními technikami.



▶ GARANČNÍ PROHLÍDKA

Pro vybrané stroje poskytujeme ZDARMA garanční prohlídky.



▶ DIN EN ISO 9001 - VYNIKAJÍCÍ KVALITA

Výrobní závod OPTIMUM je certifikován podle normy DIN EN ISO 9001:2015 (certifikát kvality).



▶ PŘES 30 LET ZKUŠENOSTÍ

Jsme profesionálové v oboru strojírenství a i po 30 letech děláme vše tak, jako bychom si vybavovali a provozovali svou vlastní dílnu.



▶ PŘEDVÁDĚCÍ CENTRUM

Předváděcí stroje máme na více než 1000 m². Před zakoupením si můžete stroj prohlédnout a vyzkoušet v předváděcím centru v Olomouci, kde máme předváděcí stroje na ploše větší než 1000 m².



▶ NABÍDKA PŘÍSLUŠENSTVÍ

Ke každému nabízenému stroji nabízíme celou řadu možného příslušenství, kterými si zákazník může zařízení dovybavit dle svých požadavků.

Stolní vrtačka OPTIdrill B 17 Pro Basic

Stolní vrtačka vysoké kvality - spolehlivá a přesná.

- Vřeteno s přesnými kuličkovými ložisky
- Rychloupínací vrtací hlavička OPTIMUM 1 – 16 mm
- Nastavitelný hloubkový doraz
- Přesně obrobený pracovní stůl s T-drážkami
- Plynulý sklopný o ±45° a otočný o 360°
- Přístupný bezpečnostní vypínač s krytím IP 54
- Tichý a výkonný elektromotor



Nastavitelný hloubkový doraz

~~11 890 Kč~~ ~~476 €~~
8 290 Kč **332 €**
všechny ceny bez DPH

Typ	B 17 Pro Basic	400 V
Objednávací číslo	3003161	4
Vrtací výkon trvalý ocel	12 mm	
Vrtací výkon max. ocel	16 mm	
Rozměry pracovního stolu	235 × 220 mm	
Kužel vřetena	MK2	
Max. vzdálenost vřetene a stolu	325 mm	
Úhel naklopení stolu vlevo/vpravo	45 ° až 45 °	
Příkon	490 W	
Elektrické připojení	230 V	
Rozměry (š × v × h)	260 × 860 × 600 mm	
Hmotnost	36,5 kg	

Stolní vrtačka OPTIdrill DX 17 E

Stolní vrtačka s plynulou regulací otáček.

- Vřeteno uložené v přesných kuličkových ložiscích
- Digitální referenční bod
- Digitální počítadlo dílů
- Akustický signál při dosažení vrtací hloubky
- Frekvenční měnič SINAMICS V20 se svodovým proudem >3,5 mA AC, vyžaduje použití chrániče typu B
- LED osvětlení



Plynulé nastavení otáček

~~47 990 Kč~~ ~~1 920 €~~
38 390 Kč **1 536 €**
všechny ceny bez DPH

Typ	DX 17 E	3
Objednávací číslo	3020168	3
Vrtací výkon trvalý ocel	13 mm	
Vrtací výkon max. ocel	16 mm	
Řezání závitů ocel	M8	
Rozměry pracovního stolu	290 × 290 mm	
Kužel vřetena	MK2	
Otáčky	50 – 4000 ot/min	
Max. vzdálenost vřetene a stolu	98 – 375 mm	
Příkon	1000 W	
Elektrické připojení	230 V	
Rozměry (š × v × h)	425 × 980 × 475 mm	
Hmotnost	73 kg	

Sloupová vrtačka OPTIdrill DQ 32

Sloupová vrtačka s klínovým řemenem určené pro hobby použití.

- Samostatný nouzový vypínač
- Doraz vrtací hloubky
- Stůl otočný o 45°, sklopný o 360°
- Bezpečnostní elektronika v provedení 24 V DC
- Vřeteno uložené v kuličkových ložiscích



~~27 990 Kč~~ ~~1 120 €~~
22 390 Kč **896 €**

všechny ceny bez DPH

Výškově stavitelný
ochranný kryt

Typ	DQ 32
Objednací číslo	3191049
Vrtací výkon trvalý ocel	25 mm
Vrtací výkon max. ocel	30 mm
Rozměry pracovního stolu	355 × 355 mm
Kužel vřetena	MK4
Otáčky	120 – 1810 ot/min
Max. vzdálenost vřetene a stolu	640 mm
Příkon	1100 W
Elektrické připojení	400 V
Rozměry (š × v × h)	850 × 1660 × 390 mm
Hmotnost	120 kg

Sloupová převodová vrtačka OPTIdrill DH 28 GS

Převodová vrtačka s velkým rozsahem otáček pro dílenské i průmyslové využití.

- Kalené a broušené hlavní vřeteno
- Vysoký rozsah otáček
- Snadná výměna nástroje pomocí **vestavěného vyražeče**
- Těžké, masivní litinové provedení
- **Osvětlení stroje**

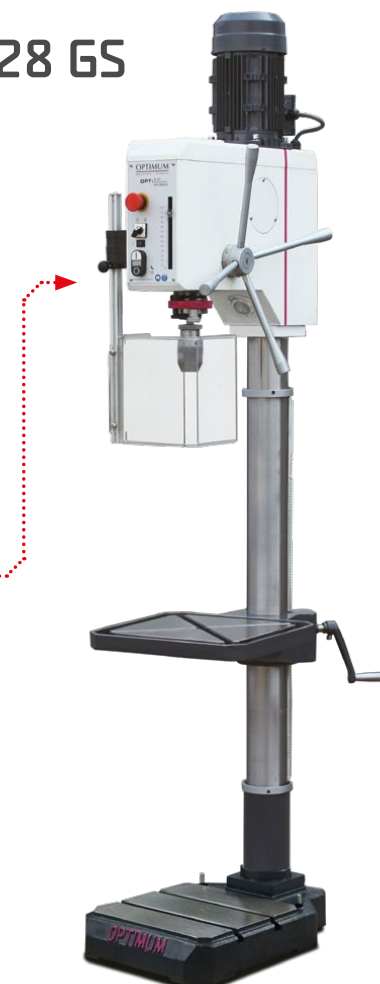

~~66 990 Kč~~ ~~2 680 €~~
50 190 Kč **2 008 €**

všechny ceny bez DPH

Vyražeč nástroje

Typ	DH 28 GS
Objednací číslo	3034230
Vrtací výkon trvalý ocel	23 mm
Vrtací výkon max. ocel	26 mm
Rozměry pracovního stolu	376 × 394 mm
Kužel vřetena	MK3
Otáčky	75 – 2900 ot/min
Max. vzdálenost vřetene a stolu	875 mm
Příkon	1100 / 1500 W
Elektrické připojení	400 V
Rozměry (š × v × h)	550 × 2080 × 670 mm
Hmotnost	175 kg

Frézka OPTImill MH 15 V

Malá ekonomická frézka určená pro přesné opracování menších dílů.

- Frézovací hlava sklopná o $\pm 90^\circ$
- Elektronicky plynule nastavitelné otáčky vřetene
- Jednoduchá a přehledná obsluha
- Kužel vřetene MK2
- Vymežitelná vůle rybinových vedení
- Bezpečnostní vypínač v krytí IP 54

~~26 690 Kč~~~~1 068 €~~**21 390 Kč****856 €**

všechny ceny bez DPH

Typ	MH 15 V
Objednávací číslo	3338110 
Vrtací výkon trvalý ocel	11 mm
Vrtací výkon max. ocel	13 mm
Max. průměr stopkové frézy	13 mm
Max. průměr nožové hlavy	50 mm
Rozměry pracovního stolu	400 × 120 mm
Kužel vřetene	MK2
Otáčky	90 140 – 1400 2250 ot/min
Max. vzdálenost vřetene a stolu	250 mm
Úhel naklopení frézovací hlavy	-90 ° až +90 °
Příkon	500 W
Elektrické připojení	230 V
Hmotnost	58,8 kg
Rozměry (š × v × h)	504 × 800 × 515 mm

Kužel vřetene
MK2

Vrtačko-frézka OPTImill MH 3 DV

Přesná vrtačko-frézka s plynulou regulací otáček a přehledným digitálním displejem.

- Frézovací hlavu lze naklopit o $\pm 90^\circ$, pro frézování a vrtání v libovolném úhlu
- LED osvětlení
- Jednoduchý a přehledný ovládací panel
- Elektronicky nastavitelné otáčky vřetene
- Křížový stůl s T-drážkami
- Seřiditelné klínové lišty
- Digitální zobrazení počtu otáček
- Mikroposuv pinoly
- ravý/Levý chod
- Nastavitelné dorazy

~~77 990 Kč~~~~3 120 €~~**62 390 Kč****2 496 €**

všechny ceny bez DPH

Typ	MH 3 DV
Objednávací číslo	3337130 
Max. nosnost stolu	150 kg
Vrtací výkon trvalý max.	25 mm 28 mm
Max. průměr stopkové frézy	30 mm
Max. průměr nožové hlavy	75 mm
Rozměry pracovního stolu	750 × 210 mm
Kužel vřetene	MK3 / M12
Otáčky	120 – 3000 ot/min
Příkon	2,2 kW / 230 V
Rozměry (š × v × h)	830 × 1350 × 850 mm
Hmotnost	270 kg



Univerzální frézka OPTImill MF 2 V

Univerzální vrtačko-frézka v masivním provedení pro profesionální použití.

- Těžké, masivní provedení z kvalitní litiny
- V základní výbavě automatický posuv osy X, posuv osy Y možno přiojednat
- **Plynulá regulace rychlosti frekvenčním měničem zn. Lenze**
- Automatický posuv pinoly
- Nastavitelný hloubkový doraz s milimetrovou stupnicí a čelním odečítáním
- Standardně dodávané s chladicí soustavou



Digitální
odměřování
polohy DPA 21

~~393 990 Kč~~

~~15 760 €~~

315 190 Kč 12 608 €

všechny ceny bez DPH

Typ	MF 2 V
Objednací číslo	3336030 2
Vrtací výkon trvalý ocel	20 mm
Vrtací výkon max. ocel	24 mm
Max. průměr stopkové frézy	18 mm
Max. průměr nožové hlavy	80 mm
užel vřetena	ISO40 DIN 2080
Otáčky	10 – 5100 ot/min
Příkon	1500 W
Elektrické připojení	400 V
Rozměry (š × v × h)	1450 × 2150 × 1400 mm
Hmotnost	950 kg

Univerzální frézka OPTImill MT 130 S

Masivní univerzální vrtačko-frézka s digitálním odměřováním polohy DPA 31 Plus.

- Frézovací hlava je otočná ve dvou osách, umožňuje tak nastavení v libovolném úhlu
- Centrální jednotka mazání
- LED pracovní lampa
- Chladicí zařízení
- Strojní posuv poháněný servomotorem lze regulovat pomocí voliče na ovládacím panelu
- Strojní posuv stolu v ose X, Y a Z

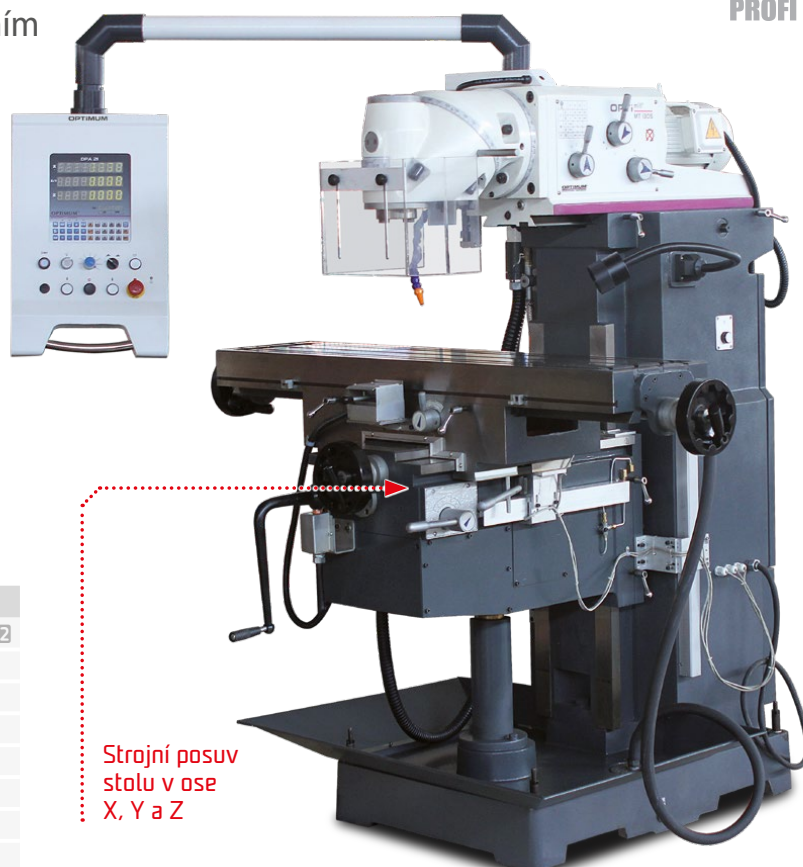

Strojní posuv
stolu v ose
X, Y a Z

~~455 990 Kč~~

~~18 240 €~~

364 790 Kč 14 592 €

všechny ceny bez DPH

Typ	MT 130 S
Objednací číslo	3344110 2
Max. průměr stopkové frézy	20 mm
Max. průměr nožové hlavy	100 mm
Rozměry pracovního stolu	1270 × 300 mm
Kužel vřetena	ISO40 DIN 2080
Elektrické připojení	400 V
Rozměry (š × v × h)	1760 × 1700 × 1550 mm
Hmotnost	1450 kg



Soustruh OPTiturn TU 2004 V

Kompaktní, víceúčelový soustruh s plynulou regulací otáček vřetene, zobrazení otáček pomocí digitálního ukazatele.

- Plynulá regulace otáček: 150 – 1 250 a 300 – 2 500 ot./min
- Digitální ukazatel zvolených otáček

- Kalené vřeteno uložené v přesných kuželíkových ložiscích
- Velký rozsah řezání závitů pomocí sady výměnných kol
- Vymezení vůle u všech vedení pomocí klínových lišt
- Přepínač chodu vpravo-vlevo s nulovou polohou

~~31 290 Kč~~~~1 252 €~~**28 190 Kč 1 128 €**

všechny ceny bez DPH

Typ	TU 2005 V
Objednávací číslo	3420310
Výška hrotu	100 mm
Max. točný průměr nad ložem	200 mm
Vzdálenost mezi hroty	300 mm
Kužel vřetena	MK3
Otáčky	150 – 2500 ot/min
Plynulá změna otáček	Ano
Průchod vřetene	21 mm
Kužel pinoly koníka	MK2
Posuv podélný	0,1 – 0,2 mm/ot.
Závit metrický	0,25 – 3 mm/ot.
Závit palcový	8 – 44 záv./1"
Elektrické připojení	230 V
Rozměry (š x v x h)	830 x 425 x 360 mm
Hmotnost	61 kg

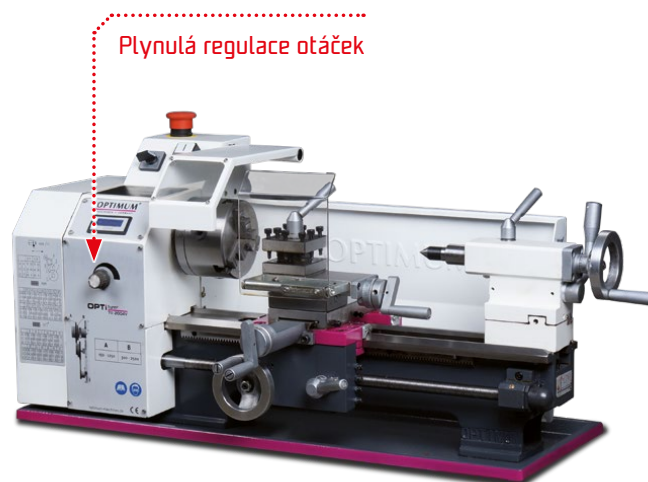

Plynulá regulace otáček

Soustruh OPTiturn TU 3008

Soustruh s vodícím a tažným šroubem, podélným i příčným posuvem.

- Výkonný, bezúdržbový motor
- Zaručená házivost čela vřetene < 0,009 mm
- Zaručená házivost sklíčidla < 0,04 mm

- Přepínání pravý / levý chod na ovládacím panelu
- Strojní podélný/příčný posuv
- Sada výměnných kol pro řezání závitů

~~86 990 Kč~~~~3 480 €~~**69 590 Kč 2 784 €**

všechny ceny bez DPH

Typ	TU 3008
Objednávací číslo	3427200
Výška hrotu	158 mm
Max. točný průměr nad ložem	300 mm
Vzdálenost mezi hroty	800 mm
Kužel vřetena	MK5
Upnutí vřetene	Camlock DIN ISO 702-2 č. 4
Otáčky	150 – 2000 ot/min
Průchod vřetene	36 mm
Kužel pinoly koníka	MK3
Posuv podélný	0,085 – 0,832 mm/ot.
Posuv příčný	0,01 – 0,1 mm/ot.
Elektrické připojení	400 V
Rozměry (š x v x h)	1525 x 705 x 575 mm
Hmotnost	226 kg

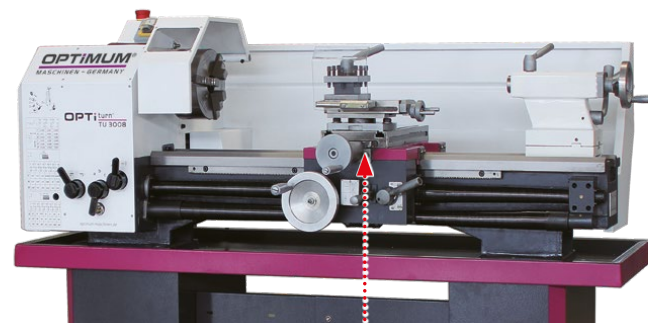

Strojní posuv podélný / příčný



Pásová pila na kov OPTIsaw S 275 N

Dvourychlostní profesionální pásová pila na řezání kovu s úhlováním pomocí otočného ramene.

- Dvě rychlosti pilového pásu 45 a 90 m/min
- Standardně dodávané s chladícím čerpadlem
- Pětibodové vedení pásu uložené v kuličkových ložiscích

- Natočení ramene 0° – 60°
- Masivní svěrák s rychloupínací pákou
- Automatické vypnutí po dokončení řezu

~~49 990 Kč~~

~~2 000 €~~

42 490 Kč 1 700 €

všechny ceny bez DPH

Typ	S 275 N
Objednáací číslo	3300260
Řezná oblast 0°	● 225 mm
Řezná oblast 0°	■ 245 × 150 mm
Řezná oblast +45°	● 145 mm
Řezná oblast +45°	■ 180 × 145 mm
Řezná oblast -60°	● 90 mm
Řezná oblast -60°	■ 120 × 90 mm
Rozměry pilového pásu	2480 × 27 × 0,9 mm
Rychlost pilového pásu	45 / 90 m/min
Počet rychlostních stupňů	2
Příkon	1100 W
Elektrické připojení	400 V
Rozměry (š × v × h)	1380 × 930 × 580 mm
Hmotnost	185 kg

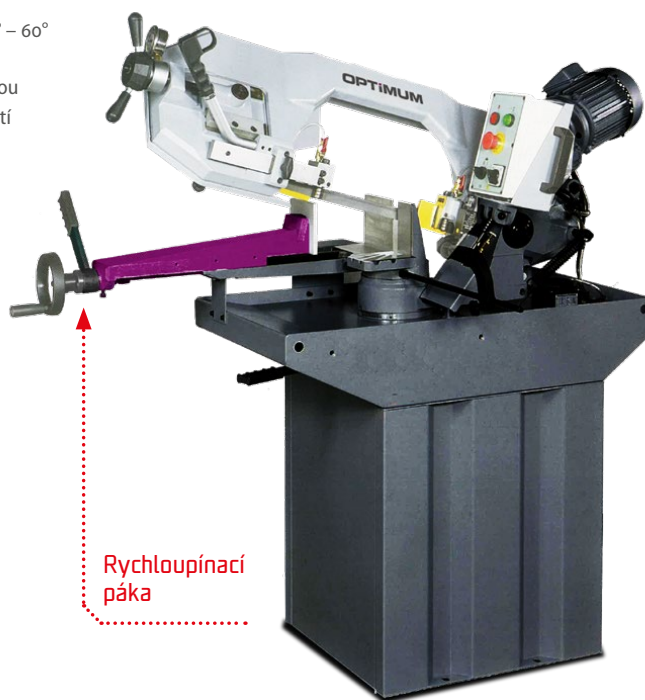

Rychloupínací páka

Pásová pila na kov OPTIsaw S 275 NV

Dvourychlostní profesionální pásová pila na řezání kovu s úhlováním pomocí otočného ramene s plynulou regulací otáček.

- Plynulá regulace rychlosti pilového pásu v rozmezí 20 – 90 m/min
- Změna rychlosti během provozu je možná
- Standardně dodávané s chladícím čerpadlem

- Pětibodové vedení pásu uložené v kuličkových ložiscích
- Přesné mechanické napínání pásu pomocí manometru
- Automatické vypnutí po dokončení řezu

~~49 990 Kč~~

~~2 000 €~~

42 490 Kč 1 700 €

všechny ceny bez DPH

Typ	S 275 NV
Objednáací číslo	3300265
Řezná oblast 0°	● 225 mm
Řezná oblast 0°	■ 245 × 150 mm
Řezná oblast +45°	● 145 mm
Řezná oblast +45°	■ 180 × 145 mm
Řezná oblast +60°	● 90 mm
Řezná oblast +60°	■ 120 × 90 mm
Rozměry pilového pásu	2480 × 27 × 0,9 mm
Rychlost pilového pásu	20 – 90 m/min
Příkon	1500 W
Elektrické připojení	230 V
Rozměry (š × v × h)	1380 × 930 × 580 mm
Hmotnost	200 kg



Přesné napínání pásu pomocí manometru

Dvoukotoučová bruska OPTIgrind GU 30 (400 V)

Masivní dvoukotoučová bruska pro průmyslové použití.



- Zvětšovací lupa na levém ochranném štítku
- LED osvětlení u obou stranách
- Stabilní přestavitelná opěra obrobku
- Dva univerzální korundové kotouče K36P / K80N
- Vyvážený rotor s kvalitními kuličkovými ložisky zajišťuje dlouhou trvanlivost a tichý chod
- Stabilní, přestavitelná opěrka obrobku, ochranné štítky

~~26 290 Kč~~ ~~1 052 €~~
20 990 Kč **840 €**
 všechny ceny bez DPH

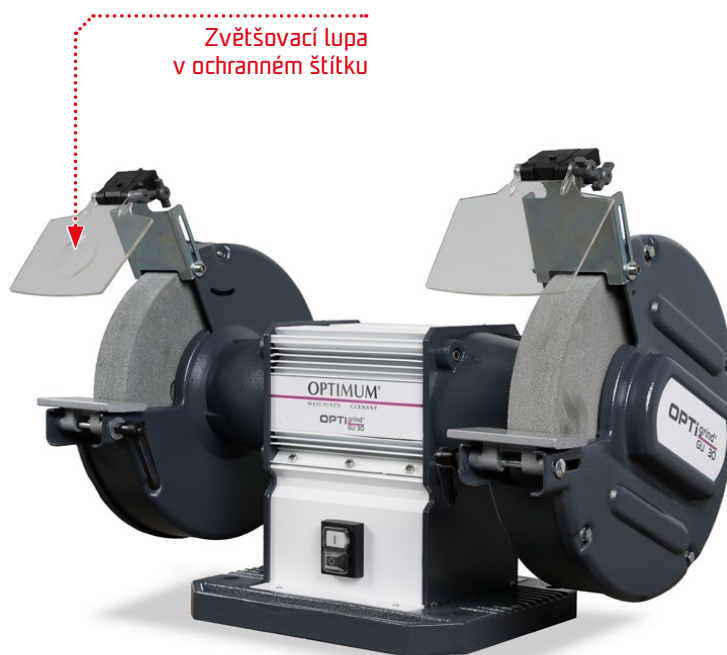

Zvětšovací lupa
v ochranném štítku

Typ	GU 30 (400 V)
Objednací číslo	3101530
Průměr brusného kotouče	300 x 50 mm
Průměr upnutí brusného kotouče	75 mm
Zrnitost brusného kotouče	K36N / K80P
Otáčky	1450 ot/min
Příkon	2200 W
Elektrické připojení	400 V
Rozměry (š x v x h)	680 x 394 x 375 mm
Hmotnost	50 kg

Kombinovaná bruska OPTIgrind GU 20 S (400V)

Univerzální bruska s pásovým adaptérem.



- Brusný pás na grafitovém podkladu
- Doraz umožňuje rychlé a pohodlné broušení obrobku
- Seřízení chodu brusného pásu pomocí šroubu
- Korundový brusný kotouč a brusný pás součástí dodávky

~~10 090 Kč~~ ~~404 €~~
7 990 Kč **320 €**
 všechny ceny bez DPH

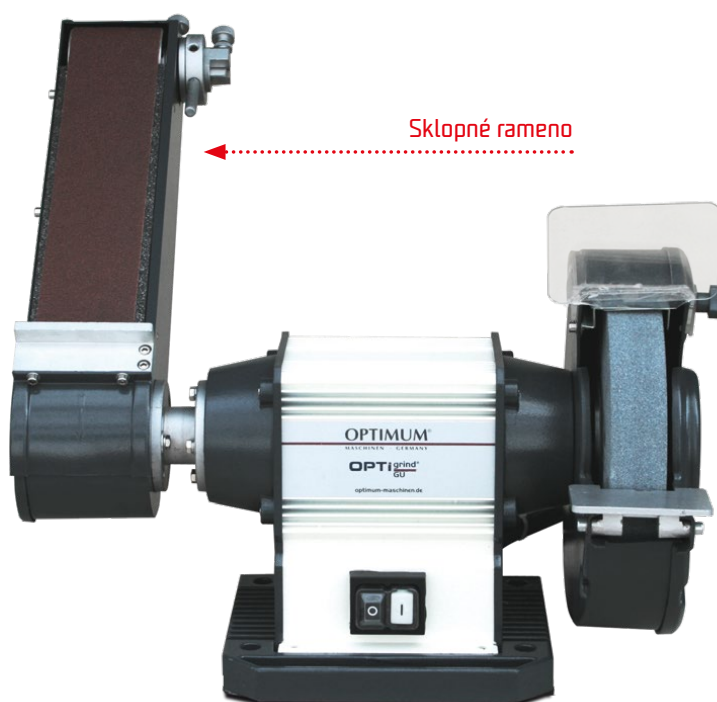

Sklápěcí rameno

Typ	GU 20 S (400 V)
Objednací číslo	3101575
Rozměry brusného pásu	762 x 75 mm
Průměr brusného kotouče	200 x 30 mm
Rozměry brusné podložky	87 x 180 mm
Rychlost brusného pásu	16 m/s
Otáčky	2850 ot/min
Příkon	600 W
Elektrické připojení	400 V
Rozměry (š x v x h)	501 x 459 x 261 mm
Hmotnost	20,7 kg

Dvoukotoučová bruska DS 175

Robustní průmyslové provedení pro dlouhodobý provoz.



- Bezúdržbový asynchronní motor pro spolehlivý a stabilní chod
- Masivní těleso z šedé litiny zajišťující vysokou tuhost a minimální vibrace
- Vyvážený rotor uložený v kvalitních kuličkových ložiscích pro dlouhou životnost a klidný běh
- Protiskluzové, antivibrační pryžové patky pro stabilní ustavení stroje
- LED osvětlení pracovního prostoru nad brusnými kotouči
- Stabilní, přestavitelná opěrka obrobku, ochranné štítky z nerozbitného materiálu
- Standardně osazena hrubým a jemným brusným kotoučem (zrnitost 36 a 80)

Litínové tělo



~~5 190 Kč~~ ~~208 €~~
4 190 Kč **168 €**

všechny ceny bez DPH

Typ	DS 175
Objednací číslo	3901175 4
Průměr brusného kotouče	175 x 25 mm
Průměr upnutí brusného kotouče	32 mm
Zrnitost brusného kotouče	K38 / K80
Otáčky	2980 ot/min
Jmenovitý průměr odsávací přípojky	35 / 45 mm
Příkon	500 W
Elektrické připojení	230 V
Rozměry (š x v x h)	442 x 294 x 228 mm
Hmotnost	18 kg

Pásová bruska MBSM 75-203-2 AS

Kvalitní pásová bruska na kov pro použití v průmyslové a řemeslné výrobě.



- Dvě rychlosti brusného pásu 15/30 m/s
- Klidný chod bez vibrací pro nejlepší výsledky broušení
- Rychloupínací systém umožňuje rychlou výměnu brusného pásu
- Snadné nastavení vedení pásu pomocí seřizovacího šroubu na předním kontaktním válci
- Automatické napínání brusného pásu díky pružinovému systému napínání pásu
- Plynulý náklon brusné jednotky

~~28 290 Kč~~ ~~1 132 €~~
21 190 Kč **848 €**

všechny ceny bez DPH

Typ	MBSM 75-203-2 AS
Objednací číslo	3925274 4
Rozměry brusného pásu	2000 x 75 mm
Rozměry brusné podložky	495 x 75 mm
Rychlost brusného pásu	15/30 m/s
Průměr kontaktního kola	200 mm
Průměr odsávacího nátrubku	2 x 100 mm
Příkon	2,5 / 3,3 kW
Elektrické připojení	400 V
Rozměry (š x v x h)	980 x 1100 x 460 mm
Hmotnost	98 kg

Integrované odsávání

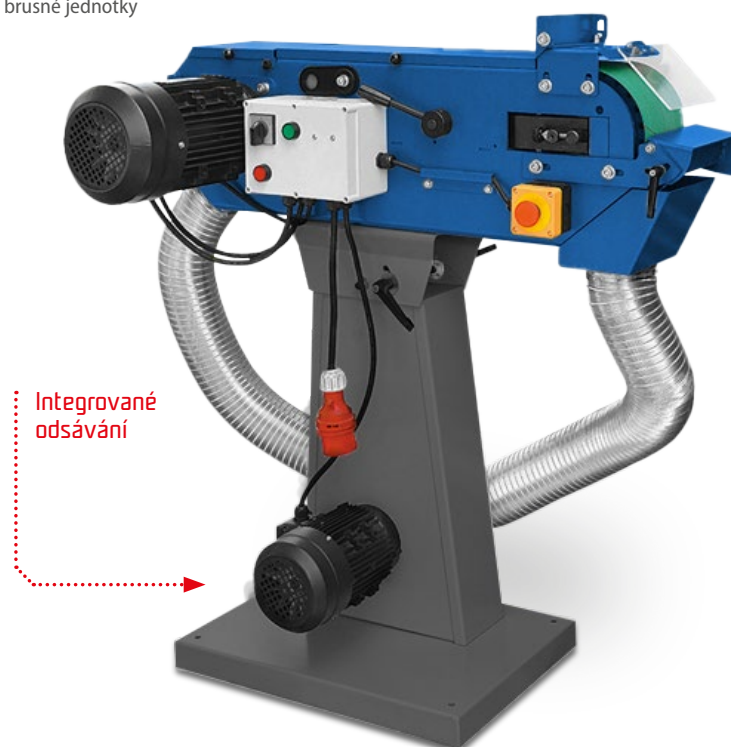

Elektrický závitorez GS 1101-16 E BL

Závitorez s volně pohyblivým ramenem a nastavením parametrů pomocí vestavěného displeje. Navíc s funkcí přimazávání a ofukování.



- Hlava stroje otočná o až 90°
- Přepínač pravý-levý chod na hlavě stroje
- Nastavitelné mazání a ofukování (vyžaduje externí zdroj stlačeného vzduchu s provozním tlakem 6-8 barů a externí zásobník maziva)
- Nastavení velikosti závitu, otáček, stoupání, hloubky řezu pomocí dotykového displeje

- Ruční režim: Po dosažení nastavené hloubky řezu se vřeteno automaticky zastaví, chod vpřed a vzad musí být aktivován ručně
- Automatický provoz: Po dosažení nastavené hloubky řezu se stroj automaticky přepne do zpětného chodu - ideální pro závitování více slepých otvorů

~~28 990 Kč~~ ~~1 160 €~~
21 690 Kč **868 €**

všechny ceny bez DPH

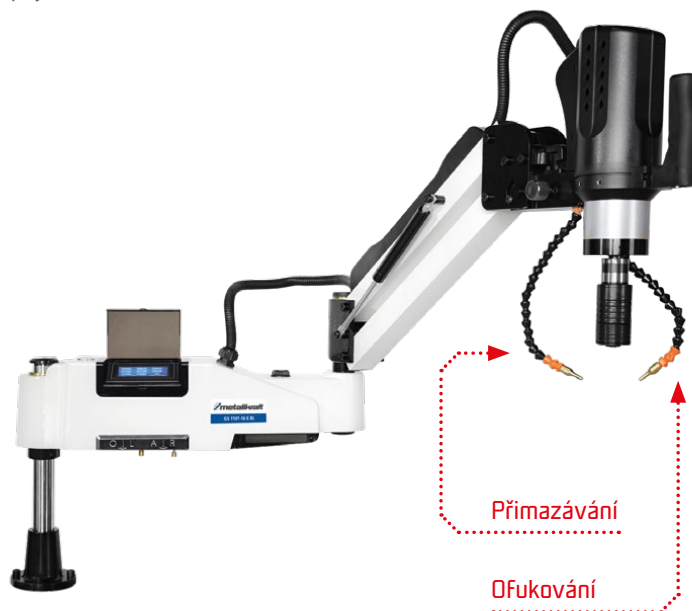

Typ	GS 1101-16 E BL
Objednací číslo	4450217
Nastavení úhlu	0 – 90°
Poloměr ramene	1100 mm
Výkon závitování (400 N/mm ²)	M3 – M16
Pohon	elektrický
Příkon	0,6 kW
Elektrické připojení	230 V
Max. otáčky vřetene	312 ot/min
Rozměry (š × v × h)	930 × 520 × 60 mm
Hmotnost	25 kg

Elektrický závitorez GS 1201-36 E BL

Závitorez s volně pohyblivým ramenem a nastavením parametrů pomocí vestavěného displeje. Navíc s funkcí přimazávání a ofukování.



- Hlava stroje otočná o až 90°
- Přepínač pravý-levý chod na hlavě stroje
- Nastavitelné mazání a ofukování (vyžaduje externí zdroj stlačeného vzduchu s provozním tlakem 6-8 barů a externí zásobník maziva)
- Nastavení velikosti závitu, otáček, stoupání, hloubky řezu pomocí dotykového displeje

- Ruční režim: Po dosažení nastavené hloubky řezu se vřeteno automaticky zastaví, chod vpřed a vzad musí být aktivován ručně
- Automatický provoz: Po dosažení nastavené hloubky řezu se stroj automaticky přepne do zpětného chodu - ideální pro závitování více slepých otvorů

~~37 990 Kč~~ ~~1 520 €~~
28 490 Kč **1 140 €**

všechny ceny bez DPH

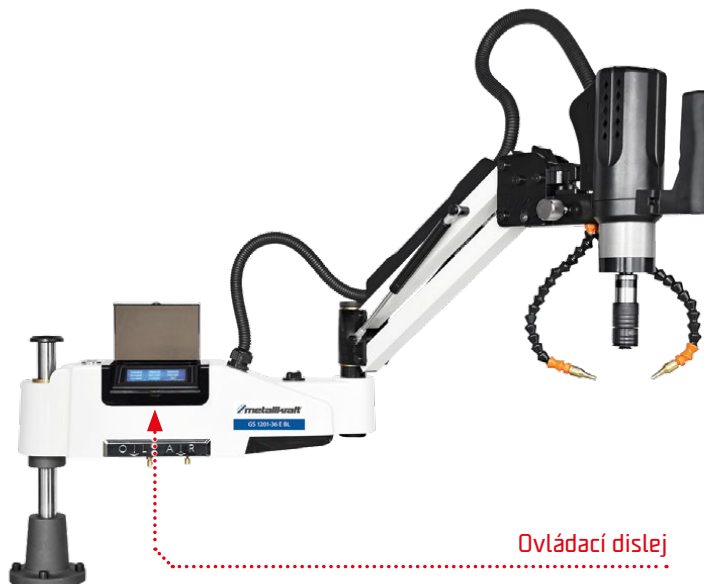

Typ	GS 1201-36 E BL
Objednací číslo	4450237
Nastavení úhlu	0 – 90°
Poloměr ramene	1200 mm
Výkon závitování (400 N/mm ²)	M6 – M36
Pohon	elektrický
Příkon	1,2 kW
Elektrické připojení	230 V
Max. otáčky vřetene	156 ot/min
Rozměry (š × v × h)	1400 × 700 × 100 mm
Hmotnost	42 kg

Ohýbačka trubek RB 54

Číslicově ovládané ohýbání trubek bez trnu.

- NC řízení pro nastavení úhlu ohybu
- Robustní a kompaktní konstrukce
- Lze uložit až 50 programů do paměti
- Rychlá výměna nástrojů
- Čistě motorový pohon
- Po ohybu se automaticky vrátí výchozí polohy

Displej pro nastavení ohybu



P
PROFI

~~117 990 Kč~~

~~4 720 €~~

100 290 Kč 4 012 €

všechny ceny bez DPH

Typ	RB 54
Objednací číslo	4300054 B
Max. průměr trubky (350 N/mm ²)	Ø 54 × 4 mm
Max. průměr trubky (420 N/mm ²)	Ø 54 × 4 mm
Max. průměr trubky (650 N/mm ²)	Ø 42 × 3 mm
Max. rádius ohybu	125 mm
Max. úhel ohybu	180 °
Krouticí moment motoru	2341 Nm
Příkon	1100 W
Elektrické připojení	400 V
Rozměry (š × v × h)	600 × 470 × 220 mm
Hmotnost	107 kg

Ruční tabulové nůžky na plech TBS 2001-12

Tabulové nůžky pro stříhání oceli, hliníku a mědi.

- Pro stříhání oceli, hliníku a mědi.
- Kvalitní nože z oceli s tvrdostí HRC 55-60
- Dvě ovládací páky
- Opěrná plocha s pravítkem

Ovládací páky stříhu

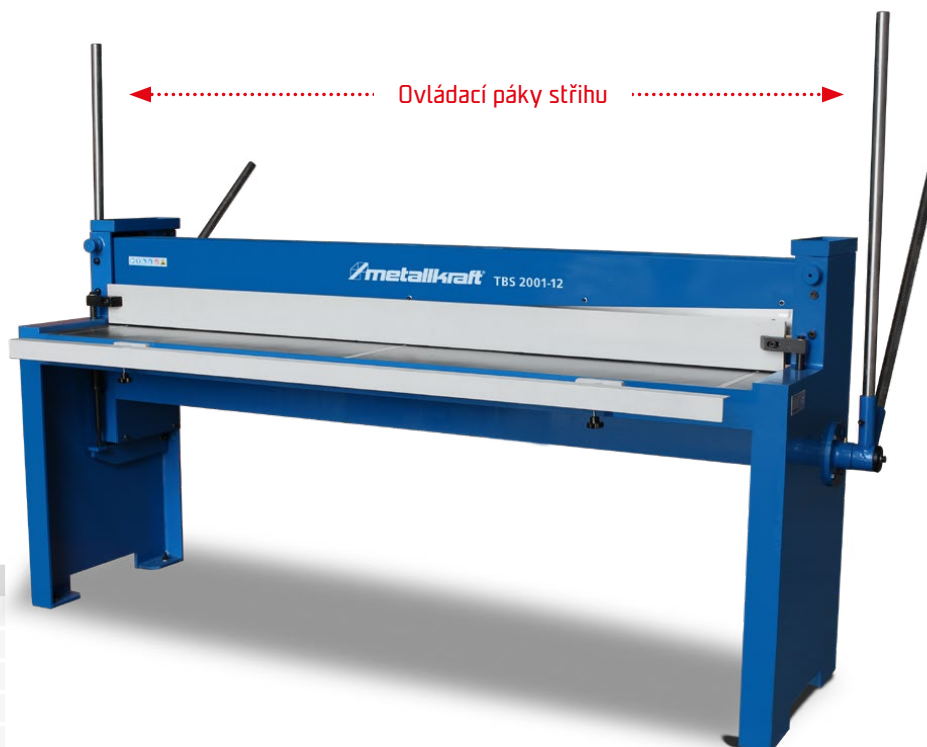

D
DÍLNA

~~71 990 Kč~~

~~2 880 €~~

57 590 Kč 2 304 €

všechny ceny bez DPH

Typ	TBS 2001-12
Objednací číslo	3746020 B
Max. pracovní šířka	2000 mm
Max. tloušťka plechu (400 N/mm ²)	1,25 mm
Max. tloušťka plechu (700 N/mm ²)	0,62 mm
Výška stolu	684
Rozměry (š × v × h)	2450 × 1050 × 1100 mm
Hmotnost	511 kg

Soustruhy na dřevo Holzstar® – spolehlivá a přesná technika pro vaši dílnu

Značka Holzstar si klade za cíl nabízet náročným domácím kutilům moderní stroje pro zpracování dřeva v dostupné cenové kategorii. Tyto kvalitní produkty nacházejí uplatnění v širokém spektru činností, od modelářství, přes výrobu nábytku a hraček, až po interiérové úpravy a použití na stavbě. Zákazníci se navíc mohou spolehnout na rozsáhlou síť specializovaných prodejců a poprodejní servis.



Kompaktní řešení s překvapivým potenciálem: Model DB 450

Stolní soustruh DB 450 poháněný spolehlivým řemenovým převodem je jasným důkazem, že i kompaktní stroj může dosahovat profesionálních výsledků. Jeho stabilním základem je masivní litinové lože, které efektivně pohlcuje nežádoucí vibrace a zaručuje tichý chod. Z pevné litiny je pro maximální stabilitu vyroben rovněž vřeteník a koník. Ten disponuje rychloupínací pákou, přesným ručním kolečkem a sériově dodávaným otočným hrotem. Pro různé typy obrábění nabízí stroj pět rychlostních stupňů v rozmezí 680 až 2 800 otáček za minutu. Rychlost se jednoduše nastavuje pomocí klínového řemene přes napínací páku. Standardní vzdálenost hrotů 450 mm s výškou 127 mm je možné chytře rozšířit až na 1 000 mm pomocí volitelného prodloužení lože. Stroj pohání spolehlivý motor o výko-

nu 260 W. Tato možnost prodloužení dělá ze stroje velmi flexibilní nástroj pro zpracování podstatně delších obrobků a sloupků.



Střední třída s variabilní rychlostí: Model DB 900

Pro zkušenější uživatele, kteří vyžadují větší dynamiku práce, je navržen model DB 900. Tento soustruh má plynulou regulaci otáček v rozmezí 500 – 2 000 ot/min, pro přesné nastavení optimálních rezných podmínek, je soustruh doplněn o digitální displej. Stejně jako u menšího modelu je celá konstrukce od lože až po vřeteník zhotovena z tuhé šedé litiny. Zásadní výhodou je vřeteník s otvorem pro obrábění dlouhých kusů, který je navíc plně otočný o 180°. To je ideální vlastnost pro soustružení mís a velkých průměrů zcela mimo lože stroje. Soustruh s 550 W motorem poskytuje vzdálenost hrotů 900 mm a výšku hrotů 155 mm.

Odolnost pro větší projekty: Model DB 1100

Model DB 1100 sdílí konstrukční přednosti modelu DB 900, ale posouvá hranice rozměrů ještě dále. Poskytuje úctyhodnou vzdálenost hrotů 1 100 mm a výšku hrotů 179 mm. Jeho velkou výhodou je flexibilní vřeteník, který lze otáčet o plných 360° s možností pevné aretace v úhlech 45°, 90° a 180°. Možnost posuvu po loži umožňuje bezproblémo-

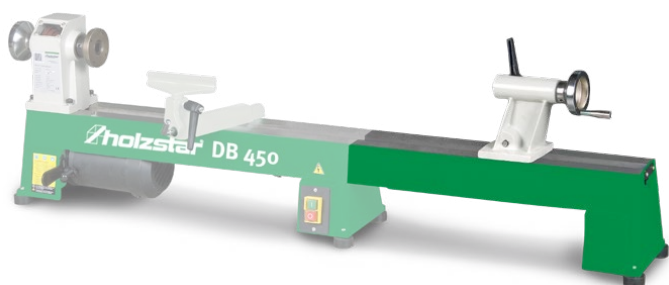

vé soustružení nadměrných obrobků. Tento model disponuje 750W motorem a je standardně dodáván s masivním podstavcem z šedé litiny. Ten garantuje maximální stabilitu a velmi klidný chod bez vibrací.

Profesionální volba s frekvenčním měničem: Model DB 1202 Vario

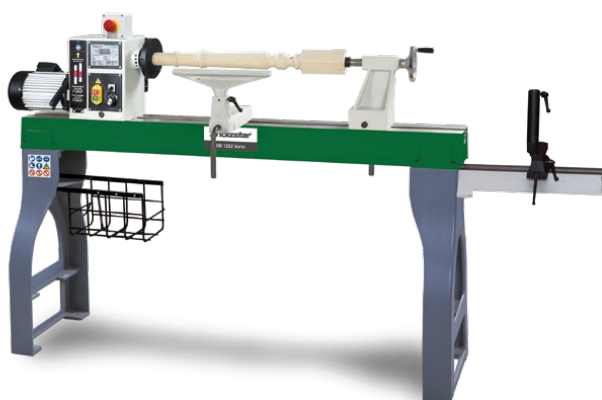

Naprostou špičkou v nabídce je DB 1202 Vario. Vyniká pohonnou jednotkou, kterou lze volně posouvat po masivním litinovém loži, ale především elektronicky plynulou regulací otáček. Ta je řízena frekvenčním měničem ve dvou stupních: 0 - 1 200 a 0 - 3 200 ot/min. Samozřejmostí je digitální displej, volba levých nebo pravých otáček a koník s jednopákovým upínáním a kvalitním otočným hrotem. Motor o výkonu 1,5 kW zvládne obrábět i větší výrobky o délce až 1 185 mm, výška hrotů je 230 mm. Při potřebě práce s obrobky v příčném postavení se vřeteník jednoduše odklopí. Volitelné prodloužení lože s odnímatelnou opěrkou přináší soustružnickovi absolutní flexibilitu při ručním tvarování.

Profesionální upínání a příslušenství

Bezpečné a naprosto přesné upnutí materiálu je pro zkušeného soustružníka naprostou nutností. Pro plné využití soustruhů slouží široká nabídka sklíčidel, unašečů a lícnicích desek se závitem M33 × 3,5.

- **Sklíčidlo Ø 100 mm (Sada 1, č. 5931021):**

Určeno pro centrické upnutí s vnějším rozsahem 51 – 78 mm a vnitřním 40 – 63 mm.



- **Sklíčidlo Ø 100 mm (Sada 2, č. 5931023):**

Centrické upínání s vyměnitelnými čelistmi a upínacím pouzdem do 100 mm. Základní upínání (vnější 48 – 80 mm, vnitřní 38 – 73 mm) rozšiřují další čelisti (vnější 22 – 74 mm, vnitřní 7 – 32 mm).



- **Sklíčidlo Ø 150 mm (č. 5931020):**

Specifické sklíčidlo nabízející jednotlivě upínatelné čelisti pro upínání asymetrických obrobků (vnější rozsah 42 – 157 mm, vnitřní 22 – 59 mm).



- **Profi sada Ø 100 mm (č. 5931054):**

Kompletní sada poskytující hned čtyři různé sady čelistí. Lze s ní spolehlivě pokrýt průměry od 9 mm až po 90 mm.



AKCE str. 25

- **Sada unašečů (č. 5931056):**

Třídílný set na kužel MK2 obsahuje čtyřzubý (18 mm) i čtyřhroutý unašeč (28 mm) a navíc speciální vícezubý hrot s pružnou centrovací špičkou pro dokonalé uchycení hranolů.



Kvalitní soustružnická dláta

Klíčovým prvkem samotného řezu je kvalitní nástroj. Osmidílná sada dlát (struhů) Holzstar (č. 5931011) bezpečně pokrývá veškeré základní i pokročilé techniky.

- **Upichovací dláto (3x):** Pro čisté oddělování výrobků od zbytků materiálu a tvorbu detailních drážek.

- **Zadlabávací dláto (1x):** Vytvořeno pro hlubší drážky a přesné dlaby.
- **Hrubovací dláto (1x):** Zajišťuje rychlý úběr a první agresivnější opracování hranolů.
- **Kulaté dláto (1x):** Vhodné k hladkému tvarování oblouků a vybírání dutin misek.
- **Kosé dláto (2x):** Neocenitelné při dokončovacích pracích, na dokonalé hrany a jemné řezy.



AKCE str. 25

Soustruh na dřevo DB 450

Malý kompaktní soustruh na dřevo. Ideální provedení pro hobby a domácí dílnu.



- Litinový podstavec stroje odolný proti zkroucení zaručuje velmi klidný chod a přesnost
- Litinový koník a vřeteník stroje
- Lehce nastavitelná opěrka soustružnického nože

- Vzdálenost hrotů 450 mm, dostupný také se vzdáleností hrotů 1000 mm (s přídatným volitelným příslušenstvím)
- Koník (zdvih 50 mm) s rotujícím upínacím hrotem
- Pět rychlostí otáček nastavitelné pomocí klínového řemene

~~5 990 Kč~~ ~~240 €~~
4 790 Kč **192 €**
 všechny ceny bez DPH



Typ	DB 450
Objednací číslo	5920450 4
Vzdálenost mezi hroty	450 mm
Max. průměr soustružení	254 mm
Příkon	370 W
Kužel vřetena	MK2
Upnutí vřetene	M33 x 3,5
Otáčky	680 – 2800 ot/min
Počet rychlostních stupňů	5
Elektrické připojení	230 V
Rozměry (š × v × h)	820 × 430 × 300 mm
Hmotnost	31 kg

Soustruh na dřevo DB 900

Soustruh na dřevo s plynulou regulací a digitální indikací počtu otáček.



- Litinové lože odolné proti zkroucení zaručuje klidný chod a přesnost stroje
- Litinový koník i vřeteník
- Široká, snadno polohovatelná opěrka soustružnického nože
- Koník (zdvih 50 mm) s rychloupínací pákou a ručním kolečkem
- Plynulá regulace otáček 500 – 2000 ot./min s digitálním ukazatelem
- Ideální k soustružení velkých průměrů

~~12 090 Kč~~ ~~484 €~~
9 690 Kč **388 €**
 všechny ceny bez DPH



Typ	DB 900
Objednací číslo	5920900 4
Vzdálenost mezi hroty	900 mm
Max. průměr soustružení	306 mm
Příkon	550 W
Kužel vřetena	MK2
Upnutí vřetene	M33 x 3,5
Otáčky	500 – 2000 ot/min
Plynulá změna otáček	Ano
Počet rychlostních stupňů	10
Elektrické připojení	230 V
Rozměry (š × v × h)	1380 × 370 × 330 mm
Hmotnost	80 kg

Hoblovka s protahem ADH 260

Praktický stroj s hoblovací šířkou 260 mm a podstavcem s možností pojezdu.



- Jednoduché a přesné nastavení úběru třísky do 3 mm
- Ozubený ocelový vťahovací válec pro rovnoměrné a konstantní vťahování dřeva
- Pogumovaný výstupní válec chrání povrch obrobku při protahování
- Lehce nastavitelný hliníkový doraz hoblovky, naklápěcí od 90° do 45°
- Nožová hřídel se dvěma HSS hoblovacími noži
- Velký litinový stůl protahu s broušeným povrchem



Podstavec s pojezdem

~~27 490 Kč~~ ~~1 100 €~~
21 990 Kč **880 €**

všechny ceny bez DPH

Typ	ADH 260
Objednací číslo	5903260 B
Rozměry stolu hoblovky	1030 × 280 mm
Rozměry stolu protahu	260 × 400 mm
Výška protahu	5 – 160 mm
Max. úběr třísky	3 mm
Počet hoblovacích nožů	2
Max. pracovní šířka	260 mm
Otáčky	6500 ot/min
Příkon	2000 W
Elektrické připojení	230 V
Rozměry (š × v × h)	1130 × 940 × 600 mm
Hmotnost	66 kg

Pásová pila na dřevo HBS 473

Profesionální pásová pila s uzavřeným podstavcem.



- Snadná a rychlá výměna pilového pásu pomocí rychloupínací páky s výstředníkem, beze změny základního nastavení
- Přesné řezání dřeva, plastu i neželezných kovů
- Masivní stůl pily z šedé litiny s přesně broušeným povrchem
- Sklon stolu pily lze nastavit v rozsahu 0° až 45°
- Snadno nastavitelný hliníkový příložník s rychloupínáním a lupou
- Přesné tříkladkové vedení pilového pásu nahoře i dole pro pásy šířky 6 – 25 mm

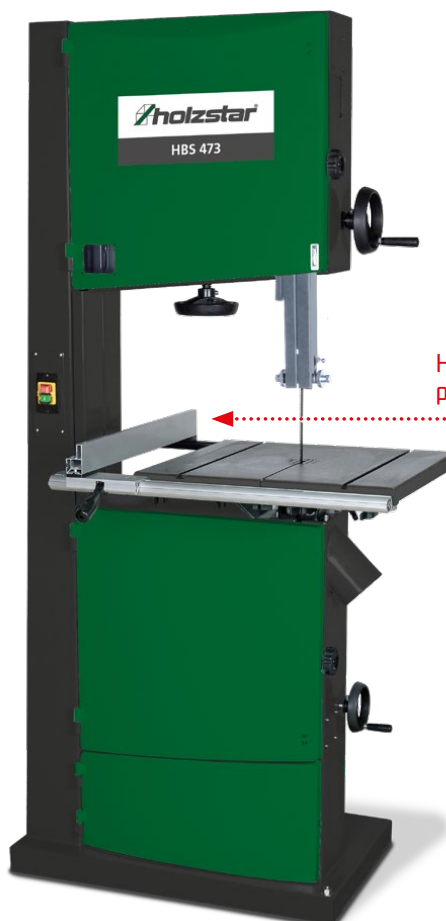

Hliníkové pravítko

~~40 990 Kč~~ ~~1 640 €~~
36 890 Kč **1 476 €**

všechny ceny bez DPH

Typ	HBS 473
Objednací číslo	5900473 A
Max. řezná výška	265 mm
Max. řezná šířka	465 mm
Řezná rychlost	460 m/min - 980 m/min
Rozměry pracovního stolu	535 × 485 mm
Úhel naklonění stolu vlevo/vpravo	0° až 45°
Příkon	1500 W
Elektrické připojení	400 V
Rozměry (š × v × h)	800 × 2000 × 490 mm
Hmotnost	157 kg

Kompresor Airboy Silence 241 OF E

Tichý, bezolejový kompresor pro domácí použití s maximálním tlakem 10 barů.



- Dvouválcový agregát
- Velmi klidný a tichý chod
- **Bezolejový pístový kompresor – není nutná výměna oleje a žádný olej v kondenzátu**
- Regulátor tlaku pro plynulé nastavení požadovaného pracovního tlaku
- Manometr ukazuje tlak v nádobě a pracovní tlak
- Tlaková nádoba je chráněna práškovou barvou

Dva manometry

~~4 890 Kč~~ ~~196 €~~
3 890 Kč **156 €**
 všechny ceny bez DPH



Typ	241 OF E
Objednáací číslo	2000245 4
Max. provozní tlak	10 bar
Plnicí výkon cca	120 l/min
Objem tlakové nádoby	8 l
Válce/stupně	2/1
Otáčky	2850 ot/min
Příkon	1,4 kW
Elektrické připojení	230 V
Rozměry (š × v × h)	460 × 350 × 410 mm
Hmotnost	19 kg

Kompresor Airstar 403/50 E

Pojízdný kompresor s osvědčeným pohonem pomocí klínového řemene a dvouválcovým, vysoce výkonným agregátem z ekonomické řady pro montáž, domácí dílnu a hobby.



- Dvouválcový vysoce výkonný agregát ze šedé litiny zaručuje dlouhou životnost
- Velké kolo ventilátoru a vedení vzduchu zajišťují optimální chlazení kompresoru
- Kvalitní elektromotor s vysokým kroutícím momentem je chráněn motorovým jističem před přehřátím a přetížením
- Přídavný chladič s chladicími lamelami zajišťuje nízkou vstupní teplotu do tlakové nádoby a snižuje tak tvorbu kondenzátu

- Stabilní ochranná klec řemenového pohonu
- Se všemi bezpečnostními prvky

Ochranná klec řemenového pohonu

~~17 790 Kč~~ ~~712 €~~
12 790 Kč **512 €**
 všechny ceny bez DPH

Typ	403/50 E
Objednáací číslo	2009433 4
Max. provozní tlak	10 bar
Objem tlakové nádoby	50 l
Plnicí výkon cca	285 l/min
Válce/stupně	2/1
Otáčky	1375 ot/min
Příkon	2200 W
Elektrické připojení	400 V
Hmotnost	48 kg
Rozměry (š × v × h)	870 × 700 × 400 mm



Kompresor Airprofi 503/100 P

Profesionální kompresor s dvouválcovým, vysoce výkonným agregátem z šedé litiny a maximální výbavou.



- Velké kolo ventilátoru a vedení vzduchu na válci zajišťují optimální chlazení kompresoru
- Rozběhový kondenzátor a odlehčovací ventil usnadňují spuštění kompresoru
- Plně automatické zapínání a vypínání
- **Žárově zinkovaná (zevnitř i zvenčí) tlaková nádoba, záruka 15 let proti prorezavění**

- **S kvalitními rychlospojkami a značkovým tlakovým spínačem CONDOR**
- **Bezpečnostní spojky ovládané jednou rukou podle DIN EN 983 sériově instalované firmou AIRCRAFT jako prvním výrobcem**

~~37 190 Kč~~

~~1 488 €~~

30 490 Kč 1 220 €

všechny ceny bez DPH

Kvalitní bezpečnostní rychlospojky



Typ	503/100 P
Objednávací číslo	2018531.2
Max. provozní tlak	10 bar
Objem tlakové nádoby	100 l
Plnicí výkon cca	400 l/min
Válce/stupně	2/1
Otáčky	1310 ot/min
Příkon	3 kW
Elektrické připojení	400 V
Hmotnost	76 kg
Hladina akustického tlaku LpA	95 dB(A)
Rozměry (š × v × h)	1275 × 940 × 480 mm

Kompresor Airstar 703/270/10 V

Poctivý kompresor pro řemeslníky se spolehlivým pohonem pomocí klínového řemene a dvouválcového vysoce výkonného agregátu z litiny.



- Dvoustupňový a dvouválcový vysoce výkonný agregát s velmi nízkými otáčkami omezuje opotřebení kompresoru a zajišťuje klidný chod bez vibrací, který je zárukou dlouhé životnosti
- Velké kolo ventilátoru a vedení vzduchu zajišťují optimální chlazení kompresoru

- Kvalitní elektromotor s vysokým kroutícím momentem je chráněn motorovým jističem před přehřátím a přetížením
- Se značkovým tlakovým spínačem CONDOR
- Práškovou barvou chráněná tlaková nádoba, 10 let záruka proti jejímu prorezavění
- Připravený k okamžitému zapojení

~~47 990 Kč~~

~~1 920 €~~

40 790 Kč 1 632 €

všechny ceny bez DPH

Typ	703/270/10 V
Objednávací číslo	2028750
Max. provozní tlak	10 bar
Objem tlakové nádoby	270 l
Plnicí výkon cca	520 l/min
Válce/stupně	2/2
Otáčky	950 ot/min
Příkon	4 kW
Elektrické připojení	400 V
Hmotnost	139 kg
Hladina akustického tlaku LpA	80 dB(A)
Rozměry (š × v × h)	720 × 1770 × 720 mm

Tlaková nádoba 270 l

Vypouštěč kondenzátu



Ruční vysokozdvížený vozík GHHW 1025

Vhodný k nakládce a vykládce automobilů, stohování a ke krátkým transportům.

- Uspodňuje manipulaci a transport zboží ve skladu a na pracovišti
- Možnost dvojho použití ke stohování a ke krátkým transportům
- Kvalitní robustní svařovaná konstrukce
- Snadný pojezd díky nylonovým kolům

Kvalitní svařovaná konstrukce



~~38 490 Kč~~ ~~1 540 €~~
30 790 Kč **1 232 €**
 všechny ceny bez DPH

Typ	GHHW 1025
Objednací číslo	6151020 4
Max. nosnost	1000 kg
Šířka vidlice	170 mm
Délka vidlice	1150 mm
Max. výška zdvihu	2500 mm
Hmotnost	292 kg
Rozměry (š × v × h)	860 × 1838 × 1695 mm

Hydraulický lis WPP 50 BPHF TOP

Kvalitní lis s patentovaným systémem vedení hranolových bloků.

- Ideální pro všestranné použití v řemeslné výrobě, ve školních dílnách, garážích
- Lisovací píst s integrovanou vratnou pružinou
- Zobrazení lisovacího tlaku pomocí manometru

Manometr lisovacího tlaku



~~57 990 Kč~~ ~~2 320 €~~
49 990 Kč **2 000 €**
 všechny ceny bez DPH

Typ	WPP 50 BPHF TOP
Objednací číslo	6320151 3
Max. lisovací tlak	50 t
Zdvih pístu	120 mm
Průměr pístu	118 mm / Průměr válce 76,2 mm
Max. pracovní šířka	720 mm
Pracovní výška	84 - 770 mm
Rozměry (š × v × h)	890 × 1900 × 490 mm
Hmotnost	191 kg

Vysavač FlexCAT 350 IH-PRO

Průmyslový vysavač s vysokým výkonem, třemi motory a ručním oklepem filtru.

- Kazetový filtr HEPA14 s 99,997% účinností filtrace
- Plovák zabráňuje poškození motorů při naplnění nádoby
- Snadné manévrování na každém povrchu díky robustnímu podvozku s velkými koly
- Motory s měděným vinutím a ochranou motoru

~~37 890 Kč~~

~~1 516 €~~

30 290 Kč 1 212 €

všechny ceny bez DPH

Typ	350 IH-PRO
Objednací číslo	7003600 B
Typ sání	Suché i mokré
Množství vzduchu	10750 l/min
Počet motorů	3
Objem nádoby	50 l
Materiál nádoby	Nerezová ocel
Příkon	2900 W
Rozměry (š × v × h)	580 × 1150 × 700 mm
Hmotnost	40 kg
Hladina akustického tlaku LpA	76 dB(A)



Vysokotlaký čistič HDR-K 96-28 BL

Vysokotlaký čistič s benzínovým motorem.

- Total Stop řízení čerpadla: Spuštění a zastavení motoru čerpadla bez zpoždění při otevření či zavření pistole
- Spolehlivé čerpadlo s hliníkovou hlavou a snímačem hladiny oleje
- Vestavěný vodní filtr chrání čerpadlo před nečistotami ve vodě
- Nastavitelný pracovní tlak pro přizpůsobení příslušnému úkolu čištění

~~23 790 Kč~~

~~952 €~~

18 990 Kč 760 €

všechny ceny bez DPH

Typ	HDR-K 96-28 BL
Objednací číslo	7109628 B
Max. provozní tlak	270 bar
Max. čerpané množství	960 l/h
Délka hadice	10 m
Nádrž na benzín	6,5 l
Otáčky	3400 ot/min
Příkon	8,2 kW
Rozměry (š × v × h)	830 × 595 × 640 mm
Hmotnost	58 kg



Strojní svěrák BME 150

Objednáací číslo	3052636	4
Šířka čelistí	150 mm	
Výška čelistí	30 mm	
Upínací délka	165 mm	
Celková délka	428 mm	
Celková výška	63 mm	
Celková šířka	220 mm	
Hmotnost	8 kg	

- Přesné vedení čelistí a bezproblémový chod
- Vřetenno s válcovaným trapézovým závitem
- Protáhlé montážní otvory pro větší variabilitu upevnění na pracovním stole



~~1 599 Kč~~ ~~64 €~~

1 290 Kč **52 €**

všechny ceny bez DPH

Rychloupínací hlavička MK2, 1-13 mm

Objednáací číslo	3050572	4
------------------	---------	---

- Rychloupínací hlavička do 8000 ot./min.



~~1 949 Kč~~ ~~78 €~~

1 490 Kč **60 €**

všechny ceny bez DPH

Ruční ohýbačka plechu HSBM 610 HS

Objednáací číslo	3772610	4
Max. úhel ohybu	135 °	
Max. šířka plechu	610 mm	
Max. tloušťka plechu (400 N/mm ²)	1,0 mm	
Rozměry (š × v × h)	850 × 420 × 360 mm	
Hmotnost	42 kg	

- Rychlé nastavení horní lišty pomocí výstředníku
- Jednoduchá fixace nastaveného ohýbacího úhlu, čímž se dosahuje vysoké přesnosti opakování
- Samomazná kluzná ložiska
- Horní lišta s 5 segmenty 25/50/75/205/255 mm



~~6 390 Kč~~ ~~256 €~~

4 490 Kč **180 €**

všechny ceny bez DPH

Ohraňovačka Opti FP 30

Objednáací číslo	3244028	4
Max. šířka plechu	300 mm	
Max. tloušťka plechu (lehké kovy)	2 mm	
Max. tloušťka ocel. plechu	1 mm	
Hmotnost	10 kg	

- Snadné tváření materiálů menších rozměrů
- Vyjímatelné ohýbací segmenty
- Pohodlné vyklápění ohýbací lišty pákou
- K použití ve svěráku



~~4 490 Kč~~ ~~180 €~~

3 990 Kč **160 €**

všechny ceny bez DPH

Sada upínače MK2/M10/ER25 a kleštin 1,5-16 mm (15 ks)

Objednáací číslo 3352052 4

→ Sada kleštinového upínače s kleštinami v hliníkovém kufříku.



~~5 590 Kč~~ ~~224 €~~
4 190 Kč **168 €**

všechny ceny bez DPH

Otočný hrot MK3

Objednáací číslo 3440703 4
Otáčky 4500 ot/min



~~1 179 Kč~~ ~~47 €~~
949 Kč **38 €**

všechny ceny bez DPH

Sada soustružnických nožů 16 mm - 11 ks

Objednáací číslo 3441604 4

→ S letovanými SK plátky.



~~1 590 Kč~~ ~~64 €~~
1 390 Kč **56 €**

všechny ceny bez DPH

Křížový stůl KT 180

Objednáací číslo 3356591 4
Max. nosnost 55 kg
Rozměry pracovního stolu 700 × 180 mm
T-drážky | velikost drážky 12 mm
Rozsah posuvu - osa Y 480 mm
Rozměry (š × v × h) 948 × 483 × 155 mm
Hmotnost 52 kg

- Drážka pro odvod kapaliny
- Nastavitelné rybinové vedení
- Nastavitelná stupnice s přesností 0,05 mm



~~24 190 Kč~~ ~~968 €~~
20 590 Kč **824 €**

všechny ceny bez DPH

Ráčnový utahovák RS 1/2" VT PRO

Objednáací číslo	2401565	4
Pracovní tlak	6,2 bar	
Spotřeba vzduchu	124 l/min	
Utahovací moment - pravý	14 – 68 Nm	
Povolovací moment - levý	14 – 68 Nm	
Max. utahovací moment	68 Nm	
Upnutí	1/2"	
Otáčky	150 ot/min	
Rozměry (š × v × h)	256 × 56 × 48 mm	
Hmotnost	1,2 kg	



~~2 490 Kč~~ ~~100 €~~
1 990 Kč **80 €**
 všechny ceny bez DPH

Stříkací pistole SD

Objednáací číslo	2101400	4
Pracovní tlak	3 – 4,5 bar	
Objem nádoby	0,5 l	
Spotřeba vzduchu	100 - 200 l/min	
Hmotnost	0,5 kg	

- Pro univerzální použití
- Plynulé nastavení kruhového nebo plochého paprsku
- Nádobka 500 ml
- Tryska 1,5 mm



~~429 Kč~~ ~~17 €~~
349 Kč **14 €**
 všechny ceny bez DPH

Stopková bruska ST VS PRO - sada

Objednáací číslo	2403266	4
Pracovní tlak	6,2 bar	
Spotřeba vzduchu	120 l/min	
Otáčky	25000 ot/min	
Hmotnost	0,5 kg	



~~2 190 Kč~~ ~~88 €~~
1 790 Kč **72 €**
 všechny ceny bez DPH

Navíjecí buben s hadicí DST 8/32

Objednáací číslo	2105832	4
Pracovní tlak	15 bar	
Délka hadice	30 m	
Vnitřní průměr	8 mm	
Vnější průměr	12 mm	
Rozměry (š × v × h)	350 × 400 × 280 mm	
Hmotnost	8,5 kg	



~~2 490 Kč~~ ~~100 €~~
1 990 Kč **80 €**
 všechny ceny bez DPH

4-čelistové sklíčidlo Ø 100 mm, sada 2*

Objednací číslo 5931023 4

→ Čtyřčelistové sklíčidlo pro soustruhy na dřevo DB 450, DB 900, DB 1100 a DB 1200. Upínací závit M33 x 3,5 mm.



~~1 849 Kč~~ ~~74 €~~
1 690 Kč 68 €

všechny ceny bez DPH

Soustružnická dláta na dřevo - 8 ks

Objednací číslo 5931011 4

→ 8-dílná sada soustružnických dlát na dřevo (délka cca 40 cm). Baleno v dřevěné krabici.



~~1 689 Kč~~ ~~68 €~~
1 490 Kč 60 €

všechny ceny bez DPH

Univerzální pracovní stůl UWT 3200

Objednací číslo 5900020 4

Max. nosnost	225 kg
Max. pracovní šířka	2700 mm
Pracovní výška	850 - 1000 mm
Rozměry (š x v x h)	1600 x 850 x 600 mm
Hmotnost	30 kg



~~5 490 Kč~~ ~~220 €~~
4 090 Kč 164 €

všechny ceny bez DPH

Univerzální podpěra FAB 590

Objednací číslo 5900018 4

Max. nosnost	590 kg
Pracovní výška	620 - 825 mm
Rozměry (š x v x h)	(rozložený stav) 1155 x 825 x 680 mm
Hmotnost	9,7 kg

- Robustní skládací pracovní podpěra s možností nastavení pracovní výšky
- Výškově nastavitelná v rozsahu 620–825 mm
- Konstrukce z kvalitní oceli pro dlouhou životnost



~~1 459 Kč~~ ~~58 €~~
1 090 Kč 44 €

všechny ceny bez DPH

Pojízdný hydraulický zvedák RWH 2.51

Obj. číslo	6201128	4
Max. nosnost	2500 kg	
Min. výška zdvihu	150 mm	
Max. výška zdvihu	530 mm	
Rozměry (š × v × h)	625 × 158 × 245 mm	
Hmotnost	19 kg	

- Funkce QUICK LIFT – rychlé zvednutí do místa podepření
- Stavitelné sedlo
- Litinová nosná a otočná pojezdová kolečka



~~2 290 Kč~~ ~~92 €~~

2 049 Kč 82 €

všechny ceny bez DPH

Hřebenový zvedák SW 100

Obj. číslo	6171210	4
Max. nosnost	10 t	
Max. výška zdvihu	345 mm	
Rozměry (š × v × h)	498 × 800 × 250 mm	
Hmotnost	46,8 kg	

- Nosné body na hlavě a čelisti
- Nízká námaha při zvedání nákladu
- Tyč zdvihu se šikmým ozubením
- Stabilní základna

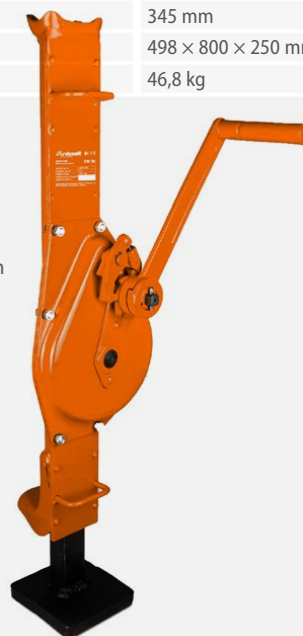

~~9 690 Kč~~ ~~388 €~~

6 790 Kč 272 €

všechny ceny bez DPH

Mobilní ventilátor MV 30

Obj. číslo	6260030	4
Průměr koše	380 mm	
Průměr lopatkového kola	300 mm	
Max. množství vzduchu (m ³ /min)	65 m ³ /min	
Stupeň ochrany	IP54	
Otáčky	2800 ot/min	
Příkon	500 W	
Elektrické připojení	230 V	
Rozměry (š × v × h)	420 × 380 × 380 mm	
Hmotnost	15 kg	



~~4 290 Kč~~ ~~172 €~~

3 290 Kč 132 €

všechny ceny bez DPH

Pískovací box SSK 1

Obj. číslo	6204000	4
Max. provozní tlak	8,6 bar	
Objem nádoby	90 l	
Spotřeba vzduchu	200 - 350 l/min	
Elektrické připojení	230 V	
Rozměry (š × v × h)	590 × 490 × 489 mm	
Hmotnost	17,5 kg	



~~3 790 Kč~~ ~~152 €~~

3 390 Kč 136 €

všechny ceny bez DPH

Nakládací rampa AR 660-2,24 K

Obj. číslo	6202024	4
Materiál	Hliník	
Max. nosnost	330 kg	
Délka ve složeném stavu	1150 mm	
Výška ve složeném stavu	140 mm	
Skládací provedení	ANO	
Rozměry (š × v × h)	2240 × 50 × 280 mm	
Hmotnost	(rampa) 7 kg	



~~4 190 Kč~~ ~~168 €~~
3 790 Kč **152 €**

všechny ceny bez DPH

Vozík na montáž/demontáž pneumatik RMW 250

Obj. číslo	6201160	4
Max. nosnost	250 kg	
Rozměry (š × v × h)	1160 × 251 × 702 mm	
Hmotnost	11,5 kg	

- Robustní ocelová konstrukce
- Umožňuje pohodlnou a ergonomickou montáž kol
- Snadné centrování kola na náboji pomocí páky s dlouhým ramenem
- Snadná manipulace s pneumatikami díky otočným podpěrám



~~2 990 Kč~~ ~~120 €~~
2 190 Kč **88 €**

všechny ceny bez DPH

Úhlový magnet VSWM 15

Obj. číslo	1790051	4
Magnetická přídržná síla	15 kg	
Rozměry (š × v × h)	156 × 156 × 20 mm	
Hmotnost	0,9 kg	

- Úhlový magnet s plynulým nastavením úhlu v rozsahu 30° až 275°
- Vysoká magnetická přídržná síla pro profesionální použití
- Požadovaný úhel lze pohodlně nastavit v rozsahu 30° až 275° a snadno zajistit pomocí inbusového šroubu



~~669 Kč~~ ~~27 €~~
490 Kč **20 €**

všechny ceny bez DPH

Svařovací kukla VarioProtect PANORAMA -W-S-TC

Obj. číslo	1654060	4
Reakční doba	0,04 ms (zatmavení) 150 – 800 ms (rozjasnění)	
Počet senzorů	4	
Ochranný stupeň UV/IR	DIN 16 (trvale)	
Napájení	solární články + 1x 3V lithiová baterie (CR2032)	
Hmotnost	cca 540 g	

- Vhodná pro svařování elektrodami, MIG/MAG/TIG a broušení
- Kazeta True Color poskytuje pohled na svařování a broušení v reálných barvách (stupeň ochrany 3)



~~2 490 Kč~~ ~~100 €~~
1 690 Kč **68 €**

všechny ceny bez DPH

K nám to nemáte nikde daleko.

Máme širokou síť prodejců
v České republice i na Slovensku.

Najděte si toho svého:

www.bow.cz/prodejci

www.bow.sk/predajcovia

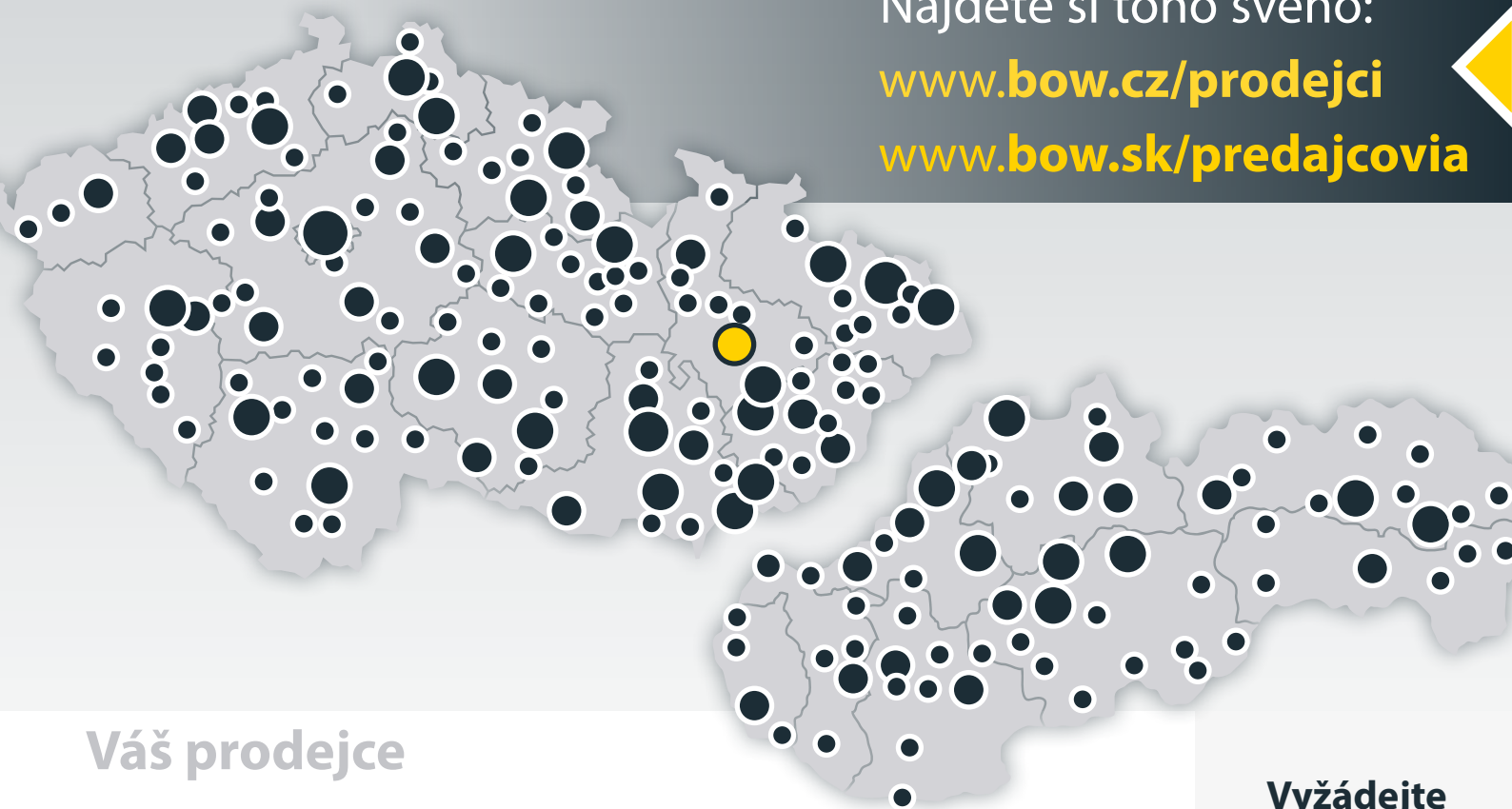

Váš prodejce

Vyžádejte
si u svého
prodejce
naš katalog
zdarma.

