

PROSTĚ LEPŠÍ.

Chytré řešení pro práci s kovem

(Duben 2026)

BESSEY



V bezkonkurenční celoocelové kvalitě firmy BESSEY



Originální celoocelová šroubová svěrka GZ firmy BESSEY s dvoukomponentní rukojetí



Objednací číslo	Rozpětí	Vyložení	Vodící profilovaná tyč	Hmotnost	Balení	
	mm	mm	mm	kg	Ks	V2
GZ10-2K	100	60	15 x 6	0,31	10	
GZ12-2K	120	60	15 x 6	0,32	10	
GZ16-2K	160	80	17,5 x 6,8	0,57	10	
GZ40-8-2K	400	80	17,5 x 6,8	0,76	10	
GZ20-2K	200	100	22 x 8,5	1,01	10	
GZ25-2K	250	120	24,5 x 9,5	1,38	10	
GZ30-12-2K	300	120	24,5 x 9,5	1,46	10	
GZ40-12-2K	400	120	24,5 x 9,5	1,62	10	
GZ50-12-2K	500	120	24,5 x 9,5	1,78	10	
GZ60-12-2K	600	120	24,5 x 9,5	1,95	5	
GZ80-12-2K	800	120	24,5 x 9,5	2,20	5	
GZ100-12-2K	1000	120	24,5 x 9,5	2,45	5	
GZ30-2K	300	140	28 x 11	1,98	10	
GZ40-2K	400	120	28 x 11	2,12	10	
GZ50-2K	500	120	28 x 11	2,30	5	
GZ60-2K	600	120	28 x 11	2,49	5	
GZ80-2K	800	120	28 x 11	2,36	5	
GZ100-2K	1000	120	28 x 11	3,25	5	
GZ125-2K	1250	120	28 x 11	3,79	1	



Páková svěrka GH



Objednací číslo	Rozpětí	Vyložení	Vodící profilovaná tyč	Hmotnost	Balení	
	mm	mm	mm	kg	Ks	V2
GH12	120	60	15 x 6	0,49	10	
GH16	160	80	17,5 x 6,8	0,64	10	
GH20-8	200	80	17,5 x 6,8	0,68	10	
GH20	200	100	22 x 8,5	1,11	10	
GH25	250	120	24,5 x 9,5	1,44	10	
GH30-12	300	120	24,5 x 9,5	1,51	10	
GH40-12	400	120	24,5 x 9,5	1,67	10	
GH30	300	140	28 x 11	2,22	10	
GH40	400	120	28 x 11	2,39	10	
GH50	500	120	28 x 11	2,61	5	
GH60	600	120	28 x 11	2,78	5	
GH80	800	120	28 x 11	3,14	5	
GH100	1000	120	28 x 11	3,57	5	



- O 20 % vyšší upínací síla díky optimalizovanému profilu vodící tyče
- Nejvyšší bezpečnost díky lineárnímu přenosu síly u kluzného ramene
- Upínací síla až 6 000 N
- Zušlechtěné kluzné rameno a zušlechtěná vodící tyč s pevným ramenem zaručují pružné upínání
- Kvalitní dvoukomponentní plastová rukojeť
- Přítlačné destičky lze vyměnit bez použití nářadí (od vyložení 80 mm)

- Větší silová rezerva díky optimalizovanému kolejničovému profilu pro rovnoměrný nárůst upínací síly, zejména v případech plného využití rozpětí
- Uvolňovací páčka s ochranou proti sklouznutí prstu
- Excentr ze sintrovaného kovu je odolný proti oděru, a jeho vysoká povrchová tvrdost snižuje tření
- Rychlá – až 5 x rychlejší než u běžné svěrky
- Bezpečná – imunní vůči vibracím
- Pevná – upínací síla až 8 500 N

Přehled sortimentu



Optimalizovaný profil vodící tyče – upínací síla až 6 000 N



Celoocelová šroubová svěrka s dvoukomponentní rukojetí GZ-2K



Celoocelová šroubová svěrka s osvědčenou dřevěnou rukojetí GZ



Celoocelová šroubová svěrka s kolíkovou rukojetí GZ-K



Celoocelová šroubová svěrka se sklopnou rukojetí GZ-KG



Podrobnější informace ke všem celoocelovým svěrkám naleznete na www.bessey.de/cs-cz

Patentovaný oblouk OMEGA – upínací síla až 5 000 N



Šroubová svěrka OMEGA GMZ s dvoukomponentní rukojetí GMZ-2K



Šroubová svěrka OMEGA GMZ s kolíkovou rukojetí GMZ-K

Přestavitelný upínací nástavec VAD (2 kusy/sáček)



Objednací číslo	Úhel	Šířka upínací plochy	Hmotnost	Balení	
		mm	kg	Ks	V3
VAD	60° innen bis 60° außen	45	0,48	48	

- Přizpůsobení zvláště kulatým, oválným a pravoúhlým obrobkům
- Čelisti výklopné od ostrého do tupého úhlu 60°
- Vhodné pro originální svěrky GZ a GMZ s vyložení od 100 mm a upínací prvky pro svářecí stoly TWW a TW

Rychlá, bezpečná a pevná – upínací síla až 9 500 N



Páková svěrka GH

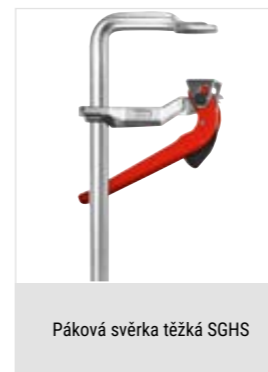

Páková svěrka těžká SGHS



Celoocelová páková classIX GSH



Šroubová celoocelová svěrka s osvědčenou dřevěnou rukojetí classIX GS



Šroubová celoocelová svěrka s kolíkovou rukojetí classIX GS-K

Upínání s velkým výkonem



Vysokovýkonná svěrka SGM



Objednací číslo	Rozpětí	Vyložení	Vodící profilovaná tyč	Hmotnost	Balení	
	mm	mm	mm	kg	Ks	V2
SG25M	250	140	34 x 13	2,58	5	
SG30M	300	140	34 x 13	3,03	5	
SG40M	400	140	34 x 13	3,17	5	
SG50M	500	140	34 x 13	3,40	5	
SG60M	600	140	34 x 13	3,80	5	
SG80M	800	140	34 x 13	4,45	5	
SG100M	1000	140	34 x 13	4,95	5	
SG125M	1250	140	34 x 13	5,87	1	
SG150M	1500	140	34 x 13	6,63	1	



Vhodné přítlačné desky viz strana 18

Vysokovýkonná svěrka STBM



Objednací číslo	Rozpětí	Vyložení	Vodící profilovaná tyč	Hmotnost	Balení	
	mm	mm	mm	kg	Ks	V2
STB30M	300	175	40 x 20	5,61	1	
STB40M	400	175	40 x 20	6,10	1	
STB50M	500	175	40 x 20	6,67	1	
STB60M	600	175	40 x 20	7,23	1	
STB80M	800	175	40 x 20	8,35	1	
STB100M	1000	175	40 x 20	9,32	1	
STB125M	1250	175	40 x 20	10,77	1	
STB150M	1500	175	40 x 20	12,20	1	



Vhodné přítlačné desky viz strana 18

Přehled sortimentu

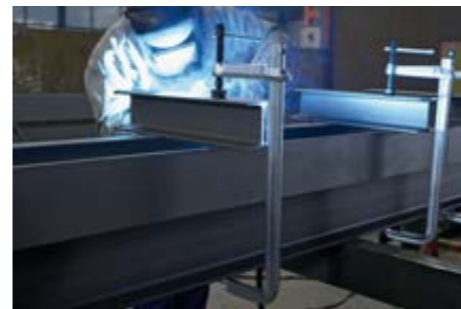

Optimalizovaný profil vodící tyče – upínací síla až 12 000 N dlouhá životnost přítlačné desky díky speciální žáruvzdorné kluzné vložce ze slinuté slitiny



Podrobnější informace ke všem vysokovýkonné svěrkám naleznete na www.bessey.de/cs-cz

Osvědčený profil vodící tyče – upínací síla až 35 000 N dlouhá životnost přítlačné desky díky speciální žáruvzdorné kluzné vložce ze slinuté slitiny



Osvědčený profil vodící tyče – upínací síla až 11 000 N speciální přítlačná deska



Flexibilita při velkých upínacích silách

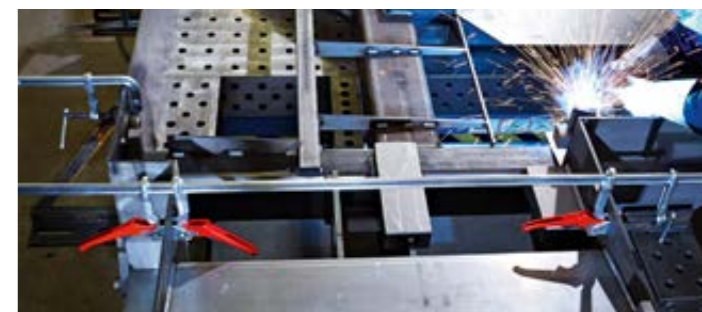
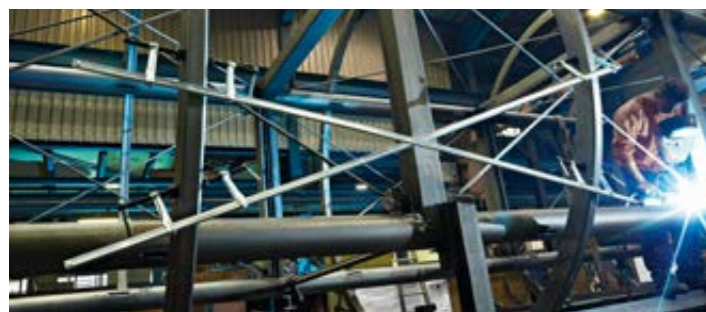

Záruka výkonu

- vysoká upínací síla až 6 500 N u SLV nebo až 9 000 N u GSV
- vyvážená poloha svěrky při použití kluzných ramen uprostřed vodící tyče

Mnohostrannost

Krom klasického upínání lze použít rovněž k rozpírání. Svěrka se dá vkládat do obrobků (svislé vyobrazení vpravo). Na vodící tyči lze použít několik kluzných ramen.

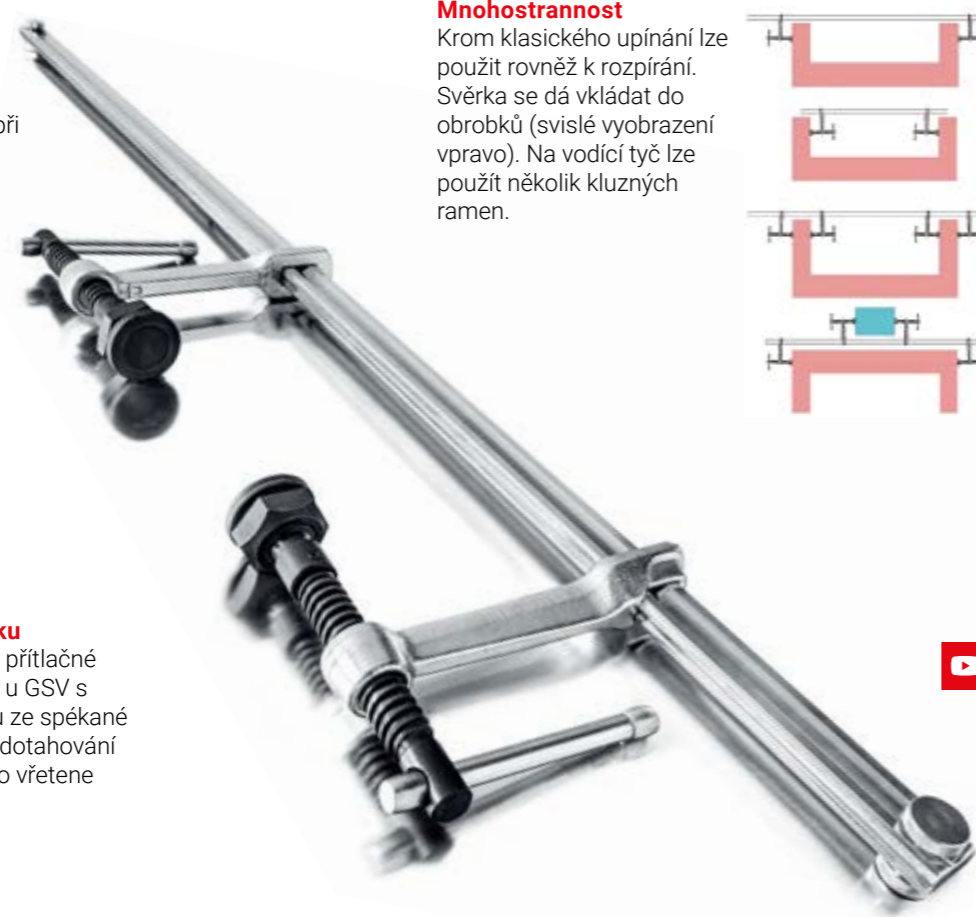
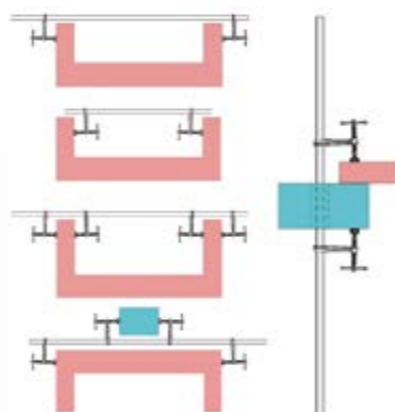

Dlouhá životnost v důsledku

- tepelně upravené, odolné přítlačné destičky výkyvné do 35°, u GSV s tvrzenou kluznou vložkou ze spékané oceli pro hladký chod při dotahování
- zušlechtnutého závitového vřetene

**Mnoho variant
+ 4 typy vodících tyčí
+ 6 typů kluzných ramen
= bezpočet kombinací**

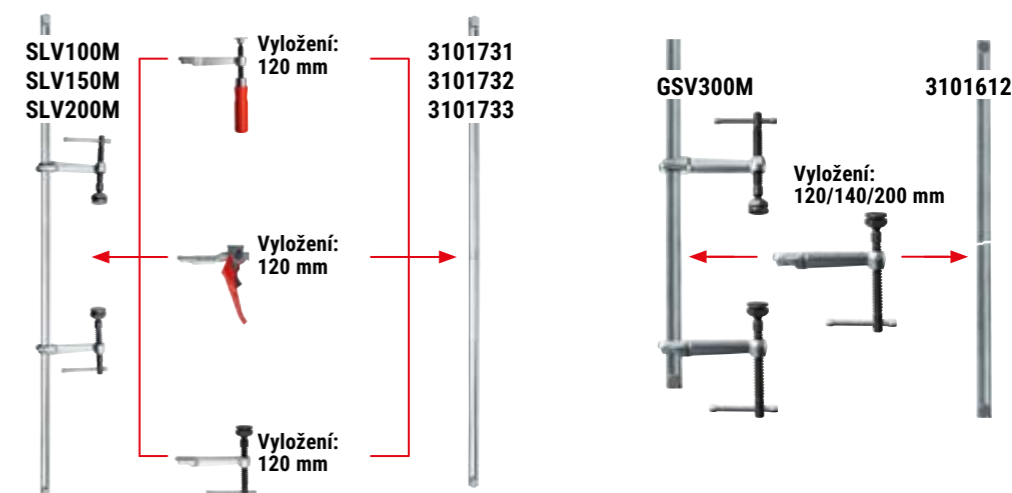

Vodící lišta v konstrukční velikosti SLV/GSV

Objednávací číslo	Rozpětí mm	Vodící profilovaná tyč mm	Hmotnost kg	Balení Ks	V2
Vodící lišta v konstrukční velikosti SLV					
3101731	1000	27 x 13	2,85	1	
3101732	1500	27 x 13	4,05	1	
3101733	2000	27 x 13	5,25	1	
Vodící lišta v konstrukční velikosti GSV					
3101612	3000	30 x 15	10,40	1	

- Profil vodící lišty 27 x 13 mm (SLV) nebo 30 x 15 mm (GSV) je tažen za studena a pozinkován
- Pro rychlou přestavbu jsou na obou koncích vodící lišty pojistky, uvolnitelné bez použití nástroje
- Vhodné pro všechna kluzná ramena konstrukční velikosti SLV nebo GSV

Kompletní kluzná ramena pro konstrukční velikost SLV

Objednávací číslo	Provedení	Vyložení mm	Vodící profilovaná tyč mm	Hmotnost kg	Balení Ks	V3
3101426	Rameno s dřevěnou rukojetí	120	27 x 13	0,73	1	
3101337	Rameno s pákovou rukojetí	120	27 x 13	1,10	1	
3101338	Upínací rukojeť včetně speciální přítlačné destičky	120	27 x 13	0,82	1	

- Čtyři různé varianty kluzných ramen s různým vyložení a různými rukojetmi
- Vhodné pro všechny vodící lišty v konstrukční velikosti SLV

Kompletní kluzná ramena pro konstrukční velikost GSV

Objednávací číslo	Provedení	Vyložení mm	Vodící profilovaná tyč mm	Hmotnost kg	Balení Ks	V3
3101329	Upínací rukojeť včetně speciální přítlačné destičky s vložkami ze sintrovaného kovu	120	30 x 15	1,13	1	
3101330		140	30 x 15	1,23	1	
3101331		200	30 x 15	1,40	1	

- Jedna varianta s různým vyložení
- Vhodné pro vodící lišty v konstrukční velikosti GSV

Variabilní vysoce výkonná svěrka – kompletní sada SLV/GSV

Objednávací číslo	Rozpětí mm	Vyložení mm	Rozpěrná šířka e mm	Vodící profilovaná tyč mm	Hmotnost kg	Balení Ks	V2
Variabilní vysoce výkonná svěrka – kompletní sada SLV							
SLV100M	1000	120	340–1250	27 x 13	4,71	1	
SLV150M	1500	120	340–1750	27 x 13	5,90	1	
SLV200M	2000	120	340–2250	27 x 13	6,50	1	
Variabilní vysoce výkonná svěrka – kompletní sada GSV							
GSV300M	3000	140	400–3340	30 x 15	12,98	1	

- Upínací síla až 6 500 N (SLV) nebo 9 000 N (GSV)
- Umístěním do středu na obrobku se zabrání převržení
- Vůči vysokým teplotám odolná přítlačná destička výkyvná do úhlu 35° (u GSV se spékanou neboli sintrovanou vložkou)
- Svěrku lze vsunout do otvoru v obrobku/součásti
- Všestranné využití s využitím kluzných ramen v různých provedeních (viz příslušenství)

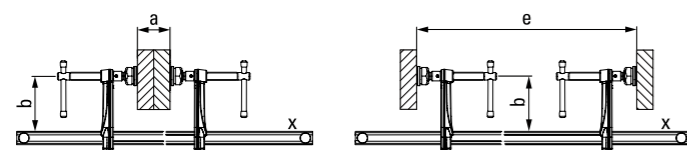

Upínání s přesahem



Výhody na první pohled:

1 Vysoký stupeň stability

Pevné rameno ve tvaru U je vyrobeno z jednoho kusu, zušlechtěno a tím odolné vůči zkřivení. To vám zaručuje maximální odolnost proti lomu a vysoký stupeň stability.

2 Speciální výkyvná přítlačná kulová hlava

Vůči vysokým teplotám odolnou, výkyvnou přítlačnou (SGU/STBU) destičku na kulovém čepu lze naklonit v úhlu až 35°. Vyměnitelná sestava obsahuje kluznou vložku ze slinuté slitiny, která je nasycena olejem. Díky vynikajícím kluzným vlastnostem dochází k ideálnímu přenosu upínací síly. Životnost mechanismu je extrémně vysoká.

3 Kované smykadlo

Smykadlo sestává z výkovku ze zušlechtěné oceli a odolává i největšímu zatížení. Můžete se na ně vždy spolehnout.

4 Zušlechtěná vřetena

Zušlechtěná vřetena je obzvláště stabilní a pomalu se opotřebovává. To zdatelně prodlužuje dobu životnosti.

5 Stabilní kolíková rukojeť

Stabilní kolíková rukojeť má na omak příjemně zaoblené hrany a šestihran. Umožňuje intenzivní a řízené upínání.



Celocelová šroubová svěrka ve tvaru U GUZ



Objednací číslo	a	b	c	d	Vodící profilovaná tyč	Hmotnost	Balení	
	mm	mm	mm	mm	mm	kg	Ks	V2
GU25-12-6ZK	250	120	60	60	22 x 10,5	1,46	10	

- Upínací síla až 4 000 N
- Oboustranné upínání s přesahem, zvláště vhodné pro profily ve tvaru T a dvojího T
- Nízká váha
- Pružné upínání

Vysokovýkonná svěrka ve tvaru U SGU



Objednací číslo	a	b	c	d	Vodící profilovaná tyč	Hmotnost	Balení	
	mm	mm	mm	mm	mm	kg	Ks	V2
SGU30-14-10	300	140	100	130	30 x 15	3,75	5	

Vhodné přítlačné desky viz strana 18

- Upínací síla až 12 000 N při utahovacím momentu od 40 Nm
- Oboustranné upínání s přesahem, zvláště vhodné pro profily ve tvaru T a dvojího T
- Dlouhá životnost díky speciální žáruvzdorné kluzné vložce ze slinuté slitiny, výklopné o 35°

Vysokovýkonná svěrka ve tvaru U STBU



Objednací číslo	a	b	c	d	Vodící profilovaná tyč	Hmotnost	Balení	
	mm	mm	mm	mm	mm	kg	Ks	V2
STBU40-17-15	500	175	150	110	40 x 20	7,96	1	

Vhodné přítlačné desky viz strana 18

- Upínací síla až 22 000 N při utahovacím momentu od 80 Nm
- Oboustranné upínání s přesahem, zvláště vhodné pro profily ve tvaru T a dvojího T
- Se šestihranem 19 mm na konci vřetena
- Dlouhá životnost díky speciální žáruvzdorné kluzné vložce ze slinuté slitiny, výklopné o 35°

Páková svěrka ve tvaru U GUH



Objednací číslo	a	b	c	d	Vodící profilovaná tyč	Hmotnost	Balení	
	mm	mm	mm	mm	mm	kg	Ks	V2
GU25-12-6H	250	120	60	10	22 x 10,5	1,67	5	

- Upínací síla až 3 800 N
- Upínání s přesahem, zvláště vhodné pro profily ve tvaru T
- Nízká váha
- Rychlá – až 5x rychlejší než běžné svěrky

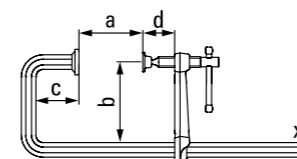

Extremně variabilní upínání



Výhody na první pohled:

- 1 Variabilní upínací nástavec**
Variabilní upínací nástavec se hodí zvláště na kulaté, oválné obrobky a hranaté obrobky v úhlech od 60° uvnitř po 60° vně. Jednoduchá přestavba pro účely rozpínání pomocí zajišťovacího šroubu M8. Užijte si variabilitu!
- 2 Demontovatelná koncová pojistka**
Koncový zajišťovací šroub je demontovatelný – pro rychlé přestavení kluzného ramene na funkci rozpírání.
- 3 Výměnná přitlačná destička**
Přitlačnou destičku vřetena, lze velmi snadno, rychle a hlavně bez dalšího nářadí vyměňovat. To přináší ještě více pracovního komfortu.
- 4 Kolíková rukojeť s plastovým nástavcem**
Pevná kolíková rukojeť je kvůli příjemnému uchopení při práci opatřena plastovým nástavcem. Umožňuje pevné a kontrolované upínání.

KombiKlamp SG-VAD



Objednací číslo	Rozpětí	Vyložení	Vodící profilovaná tyč	Hmotnost	Balení	
	mm	mm	mm	kg	Ks	V2
SG30VAD	300	120	30 x 15	2,95	6	



- Upínací síla až 7 500 N
- Upínání a rozpínání kruhových, oválných a hranatých obrobků
- Přitlačné destičky lze vyměnit bez použití nářadí

Upínání a rozpínání ve stísněném prostoru



Výhody na první pohled:

- 1 Nejvyšší stabilita**
Z jednoho kusu kované pevné rameno s vytvarovanou přitlačnou deskou je ze ztuštěného a pozinkovaného materiálu, tudíž vysoce zatížitelné a odolné vůči zkroucení. Optimalizovaný tvar profilu nyní dovoluje větší vyložení při stejné stabilitě.
- 2 Vnější upínací rukojeť**
Tato rukojeť se nachází za profilovanou tyčí svěrky. Je určena speciálně na upínání a rozpínání obtížně přístupných obrobků.
- 3 Speciální prismatická přitlačná deska**
Stabilní přitlačná deska je vyrobena z kvalitní litiny a je vyklyná do 30°. Prisma se ideálně hodí k upínání a rozpírání kulatých nebo hranatých obrobků.
- 4 Demontovatelná koncová pojistka**
Koncový zajišťovací šroub je demontovatelný – pro rychlé přestavení kluzného ramene na funkci rozpírání.

Svěrka s manipulačním ramenem GRA



Objednací číslo	Rozpětí	Vyložení	Vodící profilovaná tyč	Hmotnost	Balení	
	mm	mm	mm	kg	Ks	V2
GRA30-12	300	120	28 x 11	2,41	5	
GRA60-12	600	120	28 x 11	3,02	5	
GRA100-12	1000	120	28 x 11	3,80	5	

- Upínací síla až 7 500 N
- Venku ležící vřetena chráněná proti odstříku při sváření
- Volný přístup do pracovní oblasti

Tlačný trn GRD (2 kusy/sáček)

Objednací číslo	Hmotnost	Balení	
	kg	Ks	V2
GRD	0,61	10	

- Rozpírání zvnitřku ven
- Rovná upínací plocha
- Drážka tvaru V k upínání kulatých a oválných obrobků

Upínání úhlů a pokosů

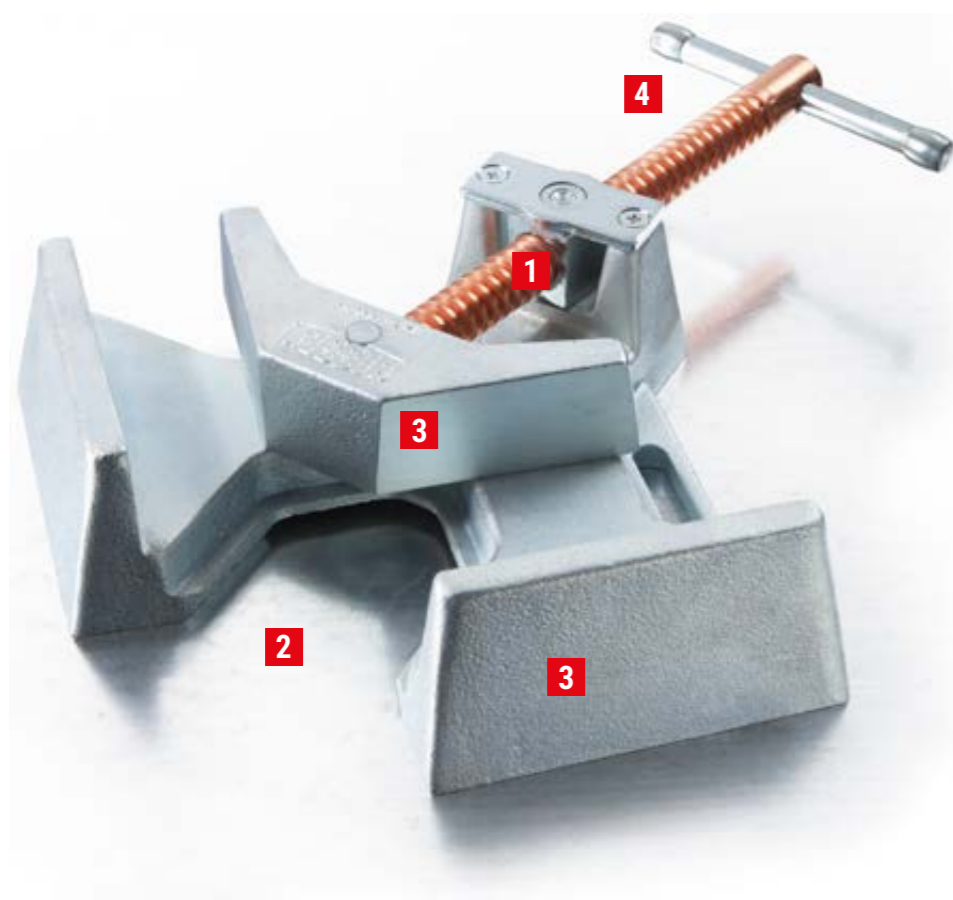

Kovový úhlový upínák WSM



Objednací číslo	Rozpětí	Průchod m	Výška čelisti	Hmotnost	Balení	
	mm	mm	mm	kg	Ks	V3
WSM9	2 x 90	60	35	3,58	1	
WSM12	2 x 120	100	61	7,35	1	

3D CAD data v sekci ke stažení na webových stránkách BESSEY

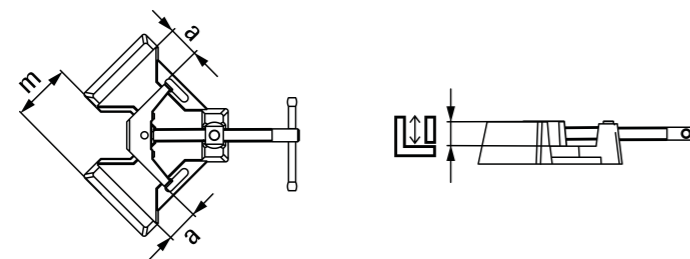

Výhody na první pohled:

- 1 Automatické přizpůsobení**
Na vřetení kloubově uložená přítlačná čelist umožňuje automatické sevření profilů různých rozměrů.
- 2 Otevřená pracovní zóna**
Průchod umožňuje fixování T-přípojek a zajišťuje volný přístup k obrobku při svařečských a montážních pracích.
- 3 Stabilní základní těleso a upínací čelisti**
Stabilní základní těleso a upínací čelisti jsou vyrobeny z kvalitní litiny a jsou určeny pro upínání velkou silou. Jsou pozinkované a tudíž chráněné proti korozi. Čelisti jsou obrobene pro přesné pravouhlé upínání.
- 4 Poměděné vřeteno**
Vřeteno s trapezovým závitem je poměděné, což zabraňuje tomu, aby na něm ulpívaly kovové kuličky vznikající při svařování.

- Automatické přizpůsobení obrobkům různé tloušťky
- Stabilní čelisti a těleso z kvalitní litiny
- Vřetena potažená mědí brání ulpívání rozstříku při svařování
- Přesný úhel 90°

Upínání kleštěmi



Paralelní skřípcové kleště GRZ



Objednací číslo	Rozpětí	Vyložení	Hmotnost	Balení	
	mm	mm	kg	Ks	V3
GRZ10	100	65	1,00	10	
GRZ20	200	65	1,20	10	



- Paralelní upínací plochy
- Vybrání hranolu pro malé kulaté díly
- Včetně ochranných kloboučků pro šetrné upínání choulostivých povrchů

Skřípcové kleště C GRZC



Objednací číslo	Rozpětí	Vyložení	Upínací hloubka d	Hmotnost	Balení	
	mm	mm	mm	kg	Ks	V3
GRZC	110	80	40	1,10	10	

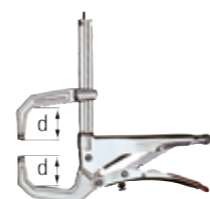

- Pro bodové a oboustranné přesahující upínání

Trubkové skřípcové kleště GRZRO



Objednací číslo	pro trubku Ø	Vyložení	Hmotnost	Balení	
	mm	mm	kg	Ks	V3
GRZRO	0-110	65	1,41	10	



- Ideální pro přidržování kulatých těles o stejném průměru
- Včetně ochranných krytek
- Šetrné upínání choulostivých povrchů
- Vhodné pro svařečské stehování, omezené tepelné zatížení do 200 °C

Upínání původním tvarem šroubové svěrky



Šroubová C svěrka VC



Objednáací číslo	Rozpětí		Vyložení		Vodící profilovaná tyč	Upínací síla kN	Hmotnost kg	Balení Ks	V2
	mm	"	mm	"					
VC2	0-50	0-2	50	2	19,5 x 9,5	7	0,43	10	
VC3	0-75	0-3	50	2	22 x 10,5	13	0,63	10	
VC4	0-100	0-4	60	2 3/8	25 x 12	13	1,02	10	
VC6	0-150	0-6	75	3	27 x 13	15	1,41	10	
VC8	0-200	0-7 7/8	90	3 1/2	30 x 15	15	2,25	5	
VC10	0-250	0-10	100	4	40 x 20	15	4,01	5	

- Upínací síla až 15 000 N
- Odolná proti rozbití a tvrzená
- Ověřená celooceťová kvalita firmy BESSEY

Šroubová C svěrka SC



Objednáací číslo	Rozpětí		Vyložení		Upínací síla kN	Hmotnost kg	Balení Ks	V2
	mm	"	mm	"				
SC40	0-40	0-1 5/8	40	1 5/8	5,5	0,36	20	
SC60	0-60	0-2 3/8	55	2 3/8	5,5	0,57	20	
SC80	0-80	0-3 1/8	65	2 7/8	10	0,99	10	
SC100	0-100	0-4	75	3	13,5	1,40	10	
SC120	0-120	0-4 3/4	85	3 1/4	18	2,10	10	
SC150	0-150	0-6	95	3 3/4	18	2,35	10	
SC200	0-200	0-7 7/8	105	4 1/4	22	4,00	5	

- Upínací síla až 22 000 N
- Kováno v zápustce

Šroubová C svěrka CDF-C



Objednáací číslo	Rozpětí		Vyložení		Upínací síla kN	Hmotnost kg	Balení Ks	V2
	mm	"	mm	"				
CDF403C	0-75	0-3	60	2 3/8	13	0,85	6	
CDF404C	0-105	0-4 1/4	85	2 3/4	16,5	1,50	6	
CDF406C	0-150	0-6	100	3 5/8	17	2,32	6	
CDF408C	0-205	0-8	125	4 1/2	17	3,42	6	
CDF410C	50-245	2-10	150	5 3/8	18	5,30	4	

- Upínací síla až 18 000 N
- Kovaná v zápustce, vysoce stabilní
- Vřetena potažená mědí brání ulpívání rozstříku při svařování

Pro větší bezpečnost při svařování



Pólová svářečská svěrka LP / TP s osvědčenou dřevěnou rukojetí



Objednáací číslo	Rozpětí		Vyložení	Vodící profilovaná tyč	Otvor Ø	Max. intenzita proudu A	Hmotnost kg	Balení Ks	V1
	mm	"							
LP-1	150	60	20 x 5	10,5	300	0,50	10		
TP-1	150	80	25 x 6	10,5	400	0,76	10		

- S rameny z temperované litiny
- Ergonomicky tvarovaná rukojeť
- Připojovací otvor v pevném rameni

Pólová svářečská svěrka LP / TP s křídlovým šroubem



Objednáací číslo	Rozpětí		Vyložení	Vodící profil. tyč	Otvor Ø	Max. intenzita proudu A	Hmotnost kg	Balení Ks	V1
	mm	"							
LP-1F	150	60	20 x 5	10,5	300	0,53	10		
TP-1F	150	80	25 x 6	10,5	400	0,76	10		
TP-2F	150	60	30 x 8	11	600	1,12	20		
TP-1F-RK	150	80	25 x 6	10,5	400	0,78	10		
TP-2F-RK	150	60	30 x 8	11	600	1,12	20		

- S rameny z temperované litiny
- S křídlovým šroubem
- Připojovací otvor v pevném rameni
- TP-...F-RK: Odlehčení kabelu na konci vodící tyče / oko s vnitřním průměrem 30 mm

Pólová svářečská svěrka TP s kolíkovou rukojetí



Objednáací číslo	Rozpětí		Vyložení	Vodící profil. tyč	Otvor Ø	Max. intenzita proudu A	Hmotnost kg	Balení Ks	V1
	mm	"							
TP-1K	150	80	25 x 6	10,5	400	0,75	10		

- S rameny z temperované litiny
- Páková rukojeť se zaoblenými koncovkami umožňuje jednoduchý přenos síly při upínání
- Připojovací otvor v pevném rameni

Pólová svářečská svěrka CP



Objednáací číslo	Rozpětí		Vyložení	Otvor Ø	Max. intenzita proudu A	Hmotnost kg	Balení Ks	V1
	mm	"						
CP-F	50	30	8,4	8,4	200	0,19	40	

- Svěrka ve tvaru C z temperované litiny

Pro upínání na svářecích stolech



Výhody na první pohled:

1 Nastavitelné vyložení

Upínací prvky BESSEY TWV určené pro svářecí stoly mají plynule nastavitelné vyložení a jsou k dispozici ve třech provedeních rukojetí.

2 Pevné vyložení 100 mm, 120 mm nebo 140 mm

Upínací prvky BESSEY TW mají 3 rozměry pevného vyložení a 3 typy rukojetí.

3 Silné a speciální

Upínací prvek TW28 disponuje tepelně odolnou, do 35° výkyvnou speciální přítlačnou destičkou s vložkou ze spěkané oceli. U varianty TW28GRS s upínacím ramenem leží vřetenem vně což uvolňuje přístup do pracovního prostoru.

4 Dokonalé pro zábradlí

Bez ohledu na to, zda je povrch obrobku kulatý, oválný nebo hranatý – stolní nástavce Vario TWVAD se vždy dokonale hodí. Je totiž možné jej na obrobek nasadit plynule v rozmezí od tupého do ostrého úhlu 60°.

5 Rychloupínací kloubové svěrky

Díky nástavci TWA-STC a odpovídajícímu prodloužení TWX je možné rychloupínací kloubové svěrky BESSEY s horizontální upínací deskou rychle upravit i pro použití na svářecích stolech.

6 Šikmé a vodorovné upínání

Výkyvný adapter TW28AV v kombinaci s prodloužením TW28X umožňuje, prostřednictvím vřeten plynule výkyvného v úhlu od -52° do +52°, šikmé i vodorovné upínání.



Upínací prvek s variabilním vyložení TWV



Objednáací číslo	Ø svorníku	Rozpětí	Vyložení	Vodící profilovaná tyč	Hmotnost	Balení	
	mm	mm	mm	mm	kg	Ks	V3
TWV16-20-15-2K	16	200	30–150	22 x 8,5	1,12	5	
TWV16-20-15K	16	200	30–150	22 x 8,5	1,04	5	
TWV16-20-15H	16	200	60–150	22 x 8,5	1,21	5	
TWV28-30-17-2K	28	300	40–175	28 x 11	2,22	5	
TWV28-30-17K	28	300	40–175	28 x 11	2,11	5	
TWV28-30-17H	28	300	110–175	28 x 11	2,48	5	

3D CAD data v sekci ke stažení na webových stránkách BESSEY

- TWV16: Upínací síla až 2 500 N
- TWV28: Upínací síla až 5 500 N
- TW16 + TW22: Upínací síla až 3 000 N
- TW28: Upínací síla až 5 000 N
- Individuální upínání v přesné poloze
- Zušlechtnutá vodící tyč a kluzné rameno pro pružné a pevné upnutí
- Plynule nastavitelné vyložení (na TWV)

Různá provedení:

Upínací prvek s pevným vyložení TW



Objednáací číslo	Ø svorníku	Rozpětí	Vyložení	Vodící profilovaná tyč	Hmotnost	Balení	
	mm	mm	mm	mm	kg	Ks	V3
TW16-20-10-2K	16	200	100	22 x 8,5	0,93	5	
TW16-20-10K	16	200	100	22 x 8,5	0,86	5	
TW16-20-10H	16	200	100	22 x 8,5	1,01	5	
NOVÉ TW22-20-10-2K	22	200	100	22 x 8,5	1,00	5	
TW28-30-12-2K	28	300	120	28 x 11	1,68	5	
TW28-30-14-2K	28	300	140	28 x 11	1,70	5	
TW28-30-12K	28	300	120	28 x 11	1,62	5	
TW28-30-14K	28	300	140	28 x 11	1,65	5	
TW28-30-12H	28	300	120	28 x 11	2,07	5	
TW28-30-14H	28	300	140	28 x 11	2,08	5	

3D CAD data v sekci ke stažení na webových stránkách BESSEY

- Vysoce kvalitní dvoukomponentní rukojeť, se zaobleným koncem i kolíkovým závitem a hladkým chodem. Přítlačná destička vyměnitelná bez nástrojů
- Páková rukojeť se západkovým mechanismem pro přesné a rychlé upínání odolné vůči vibracím
- TW22: Kompatibilní se zvedacími stoly Barth a Beck

Upínací prvek s vnějším vřetenem TW28GRS



Objednáací číslo	Ø svorníku	Rozpětí	Vyložení	Vodící profilovaná tyč	Hmotnost	Balení	
	mm	mm	mm	mm	kg	Ks	V3
TW28GRS30-12	28	300	120	28 x 11	2,26	5	

3D CAD data v sekci ke stažení na webových stránkách BESSEY

- Upínací síla až 5 000 N
- Vně ležící vřetenem uvolňuje frekventovaný montážní prostor na svářecím stole
- Speciální, stabilní hranolová přítlačná deska, ideální i k upínání kulatých nebo hranatých obrobků
- Otočná a s plynule nastavitelnou výškou
- Hodí se zejména k upínání ve velmi úzkých prostorech, v úzkých otvorech a při krátkých přesazích



Příslušenství naleznete na straně 3

Pro upínání na svářecích stolech

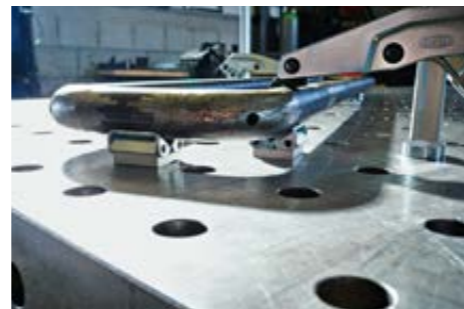

Upínací prvek se speciální přítlačnou destičkou TWM28



Objednací číslo	Ø svorníku	Rozpětí	Vyložení	Vodící profilovaná tyč	Hmotnost	Balení	
	mm	mm	mm	mm	kg	Ks	V3
TWM28-30-12	28	300	120	28 x 11	1,78	5	

3D CAD data v sekci ke stažení na webových stránkách BESSEY



- Upínací síla až 6 500 N
- Individuální upínání s přesnou polohou
- Zušlechtný profil vodící tyče a kluzný třmen pro pružné a elastické upínání
- Zušlechtná vřetena – obzvláště stabilní a odolná vůči opotřebení – pro zřetelně delší životnost
- Dlouhá životnost díky tepelně odolné speciální přítlačné destičce s vložkou ze spekané oceli, otočné do 35°

Speciální přítlačná deska



Objednací číslo	Provedení	Vhodné pro	Hmotnost	Balení	
			kg	Ks	V3
3100736	Standard	SLM, SGM, SGTM, STBM, STBVC, SGU, SLV, GSV, SPZ80K, TWM	0,23	50	
3102127	pevný	SPZ80K, TWM	0,23	1	
3100737	Standard	STBS, STBU	0,26	1	
3101192	s rýhováním	SLM, SGM, SGTM, STBM, STBVC, SGU, SLV, GSV, SPZ80K, TWM	0,18	1	
3101193	s prismaticem	SLM, SGM, SGTM, STBM, STBVC, SGU, SLV, GSV, SPZ80K, TWM	0,27	1	



- Dlouhá životnost díky žáruvzdorné speciální přítlačné desce s vložkou ze slituté oceli.

Různá provedení:

- S hladkým povrchem – standardní provedení
- S rýhovaným povrchem – pro bezpečné držení znečištěných obrobků
- S V-drážkou (prismaticem) k fixaci kruhových, oválných a hranatých obrobků
- Pevná konstrukce s hladkým povrchem

Upínací nástavce Vario TWVAD (2 kusy/sáček)



Objednací číslo	Ø svorníku	Úhel	Šířka upínací plochy	Hmotnost	Balení	
	mm		mm	kg	Ks	V3
TW16VAD	16	výklopné čelisti od 60° do 240°	45	0,38	1	
TW28VAD	28		45	0,57	1	
TWVAD	–		45	0,28	1	

3D CAD data v sekci ke stažení na webových stránkách BESSEY



- Čelisti se přizpůsobí kulatým, oválným i pravouhlým profilům upínaných obrobků
- Plynulé nastavení výklopných čelistí v úhlu od 60° do 240°

Různá provedení:

- TW16VAD/TW28VAD – Provedení se svorníku – k rychlému vyrovnání a upnutí obrobku na svářecí stůl
- TWVAD – Provedení bez svorníku – k variabilnímu posouvání na svářecím stole

Nástavec pro kloubové upínače TWA-STC



Objednací číslo	Ø svorníku	Vhodné pro	Otvor pro upevňovací šroub	Hmotnost	Balení	
	mm			kg	Ks	V3
TW16A-STC	16	STC-HH STC-IHH	M5	0,19	1	
TW28A-STC	28	STC-VH	M6	0,28	1	

3D CAD data v sekci ke stažení na webových stránkách BESSEY

TW16A-STC



TW28A-STC



- Příslušenství pro rychloupínací kloubový upínač BESSEY s horizontální základovou deskou STC
- Se svorníku – k přímému nasazení na svářecí stůl
- Bez svorníku – k našroubování na prodloužení TWX

Prodloužení TWX



Objednací číslo	Ø svorníku	Vhodné pro	Nastavitelné do	Hmotnost	Balení	
	mm		mm	kg	Ks	V3
TW16X	16	TW16A-STC TW16VAD TWVAD	15–200	0,41	1	
TW28X	28	TW28A-STC TW28VAD TWVAD TW28AV	15–300	1,76	1	

3D CAD data v sekci ke stažení na webových stránkách BESSEY

TWX



TWX + TWA-STC + STC-HH



- Příslušenství pro nástavec rychloupínače BESSEY TWA-STC, TWVAD a TW28AV
- Kulatý materiál plynule zapustitelný do stolu pomocí regulačního kroužku

Výkyvný adapter TW28AV



Objednací číslo	Ø svorníku	Rozpětí	Vhodné pro	Hmotnost	Balení	
	mm	mm		kg	Ks	V3
TW28AV	28	160	TW28X	0,90	1	

3D CAD data v sekci ke stažení na webových stránkách BESSEY



- Upínací síla až 3 000 N
- Příslušenství k prodloužení BESSEY TW28X
- Plynule výkyvné vřeteno v úhlu od -52° do +52°
- Zajišťovací trapézová matice pro bezpečné upínání obrobku
- Vysoce kvalitní 2-komponentní držadlo z umělé hmoty s vřetenem o délce

Rychlé upínání pomocí samonastavovacího mechanismu



Až 5 x rychlejší upínání

Nekompromisně mnohostranný

Jedna velikost rychloupínače BESSEY nahradí více rozměrově různých upínačů konkurence:
 ■ pro extrémně velký rozsah upnutí, díky patentované mechanice



Rychle použitelný při prvním nasazení i po výměně obrobku

Rychloupínač BESSEY STC upne stejnou silou různě silné obrobky bez manuálního nastavování šroubu upínací destičky:

- v důsledku automatického upínacího rozsahu



Výkonný a šetrný

Šetrné upínání také pro obrobky s citlivým povrchem, například dýhované nebo lakované:

- pro pohyblivou přitlačnou destičku s odnímatelnou ochrannou krytkou
- pro regulaci upínací síly pomocí nastavovacího šroubu v kloubu



Vodorovný upínač STC-HH s vodorovnou upínací deskou



Objednací číslo	Rozpětí	Automatické přizpůsobení	Upínací síla	Hmotnost	Balení	
	mm	mm	N	kg	Ks	V3
STC-HH20	35	20	1.100	0,20	6	
STC-HH20SB	35	20	1.100	0,20	3	
STC-HH50	40	35	2.500	0,38	6	
STC-HH50SB	40	35	2.500	0,38	3	
STC-HH70	60	35	2.500	0,42	6	
STC-HH70SB	60	35	2.500	0,42	3	



STC-HH20



STC-HH50



STC-HH70

Upínač s posuvnou tyčí STC-IHH s vodorovnou upínací deskou



Objednací číslo	Rozpětí	Automatické přizpůsobení	Upínací síla	Hmotnost	Balení	
	mm	mm	N	kg	Ks	V3
STC-IHH15	25	8	1.100	0,19	6	
STC-IHH25	35	13	2.500	0,45	6	
STC-IHH25SB	35	13	2.500	0,46	3	



STC-IHH15



STC-IHH25

Vertikální upínač STC-VH s vodorovnou upínací deskou



Objednací číslo	Rozpětí	Automatické přizpůsobení	Upínací síla	Hmotnost	Balení	
	mm	mm	N	kg	Ks	V3
STC-VH20	35	20	1.100	0,22	6	
STC-VH50	40	35	2.500	0,43	6	



STC-VH

3D CAD data na „<https://bessey.partcommunity.com>“, „<https://www.traceparts.com>“ a v sekci ke stažení na webových stránkách BESSEY

Příslušenství nalezíte na straně 19

Upínání velkou silou, rychle a pružně



Výhody na první pohled:

1 Flexibilita použití

Strojní pákový upínač BS a BSG podobně jako upínač s upínacím ramenem GRS jsou výkyvné a výškově plynule nastavitelné.

2 Rychlost použití

BS má pákový mechanismus umožňující rychlé upnutí a uvolnění obrobku.

3 Ve stísněných prostorech

Při potřebě volného přístupu do pracovního prostoru nebo ve stísněných podmínkách na pracovním stole je, díky vně umístěnému vřetení, vhodný upínač GRS.

4 Speciální výkyvná přítlačná destička

Upínač BSG má pohyblivou přítlačnou plošku a proto je vhodným řešením při upínání šikmých dílů do úhlu 35 stupňů. Široký sortiment splní všechna Vaše přání.

Upínač na pracovní stůl stroje BS



Objednací číslo	Rozpětí	Vyložení	Vodící profilovaná tyč	Otvor pro upevňovací šroub	Hmotnost	Balení	
	mm	mm	mm	mm	kg	Ks	V3
BS2N	200	100	19,5 x 9,5	10,5	1,35	1	
BS3N	200	120	22 x 10,5	13	1,55	1	
BS4N	200	120	28 x 11	16,5	2,49	1	
BS5N	240	140	30 x 15	16,5	3,30	1	
BS6N	500	140	30 x 15	16,5	4,00	1	



- Upínací síla až 10 000 N
- Výkyvný a výškově spojitě nastavitelný
- Pro vrtání a lehké frézování
- Pákový mechanismus pro rychlé upínání a uvolňování

Upínač s podávacím ramenem GRS



Objednací číslo	Rozpětí	Vyložení	Vodící profilovaná tyč	Otvor pro upevňovací šroub	Hmotnost	Balení	
	mm	mm	mm	mm	kg	Ks	V3
GRS20-12	200	123-140	28 x 11	16,5	2,81	1	



- Upínací síla až 7 500 N
- Výkyvný a výškově spojitě nastavitelný
- Venku umístěná vřetena umožňují volný přístup do pracovní oblasti a upínání ve stísněných prostorách
- Pro vrtání a lehké frézování

Upínač na pracovní stůl stroje BSG



Objednací číslo	Rozpětí	Vyložení	Vodící profilovaná tyč	Otvor pro upevňovací šroub	Hmotnost	Balení	
	mm	mm	mm	mm	kg	Ks	V3
BSG21-14	210	140	30 x 15	16,5	3,22	1	



- Upínací síla až 12 000 N
- K upevnění na stoly a zařízení
- Přítlačná deska je výkyvná do 35°, zvláště kvůli upínání šikmých dílů
- Dlouhá životnost díky speciální žáruvzdorné kluzné vložce ze slitiny, výklopné o 35°

3D CAD data v sekci ke stažení na webových stránkách BESSEY

Příslušenství nacházíte na straně 19

Prostorově nenáročné upínání mimořádnou silou



Výhody na první pohled:

1 Těleso a přítlačné rameno z ušlechtilé oceli

Upínače BAS jsou přibližně o 30 % menší než srovnatelné konkurenční modely, ale zaručují stejně vysoké upínací síly. S využitím samosvorného šnekového převodu můžete ve svislém směru dosáhnout upínací síly až 16 000 N.

2 Varianty upínacích ramen pro perfektní sevření

K šetrnému upnutí s optimálním rozložením přítlaču jsou k dispozici krátká a dlouhá ramena BAS s výkyvnou přítlačnou destičkou. Pro upínání v rozích se nabízí typ BSP se špičatým ramenem. Speciální těsnění z polyamidu chrání vnitřní prostor před znečištěním.

3 Upínací drážka nebo upínací otvor

Modely s upínací drážkou lze rychleji nasadit a uvolnit. U typů s uzavřeným upínacím otvorem jsou upínače spojeny se stolem v pevný celek pomocí šroubu a kamene.

4 Prostorově úsporné a přizpůsobivé

Omezená stavební výška a potřeba jen malého prostoru na základové desce jsou charakteristické pro všechny modely. Upínací výšku lze zvýšit pomocí upínacích patič BASO postupně vždy o 80 mm s každou použitou patič. Při použití vícero patič je třeba dbát na přesnou polohu obrobku.



Kompaktní upínák BAS-C, upínací drážka

Objednací číslo	Rozpětí	Vyložení	Hmotnost	Balení	
	mm	mm	kg	Ks	V3
BAS-C9-4	88	40	1,30	1	
BAS-C10-6	97	60	1,30	1	
BSP-C10-6	97	60	1,30	1	



Kompaktní upínák BAS-CB, upínací otvor

Objednací číslo	Rozpětí	Vyložení	Hmotnost	Balení	
	mm	mm	kg	Ks	V3
BAS-CB9-4	88	40	1,30	1	
BAS-CB10-6	97	60	1,30	1	
BSP-CB10-6	97	60	1,30	1	



Upínací patice BASO

Objednací číslo	Rozpětí	Upevňovací závit	Pro šroub vřetové hlavy DIN 912	Hmotnost	Balení	
	mm			kg	Ks	V3
BASO	80	M10	M10 / M12	0,45	1	



- Upínací síla do 16 000 N
- Prostorově úsporná konstrukce a tím až o 30 % menší než srovnatelné konkurenční modely
- Plášť a přítlačné rameno z ušlechtilé oceli, tedy maximálně robustní a odolné
- V nabídce ve třech variantách přítlačného ramene: kratší a delší přítlačné rameno s výkyvnou hliníkovou přítlačnou destičkou nebo špičaté přítlačné rameno pro upnutí na úzkých podstavcích nebo při omezeném prostoru
- BAS-C s otevřeným a BAS-CB svazřeným upevňovacím otvorem pro M 10 / M 12

- Prodloužení 80 mm
- Stohovatelné
- Otevřený upevňovací otvor, včetně šroubu vřetové hlavy
- Vhodné pro všechny upínače BESSEY BAS

3D CAD data v sekci ke stažení na webových stránkách BESSEY

Příslušenství nacházíte na straně 19

Zvedání, spouštění nebo vyrovnávání až do 180 kg

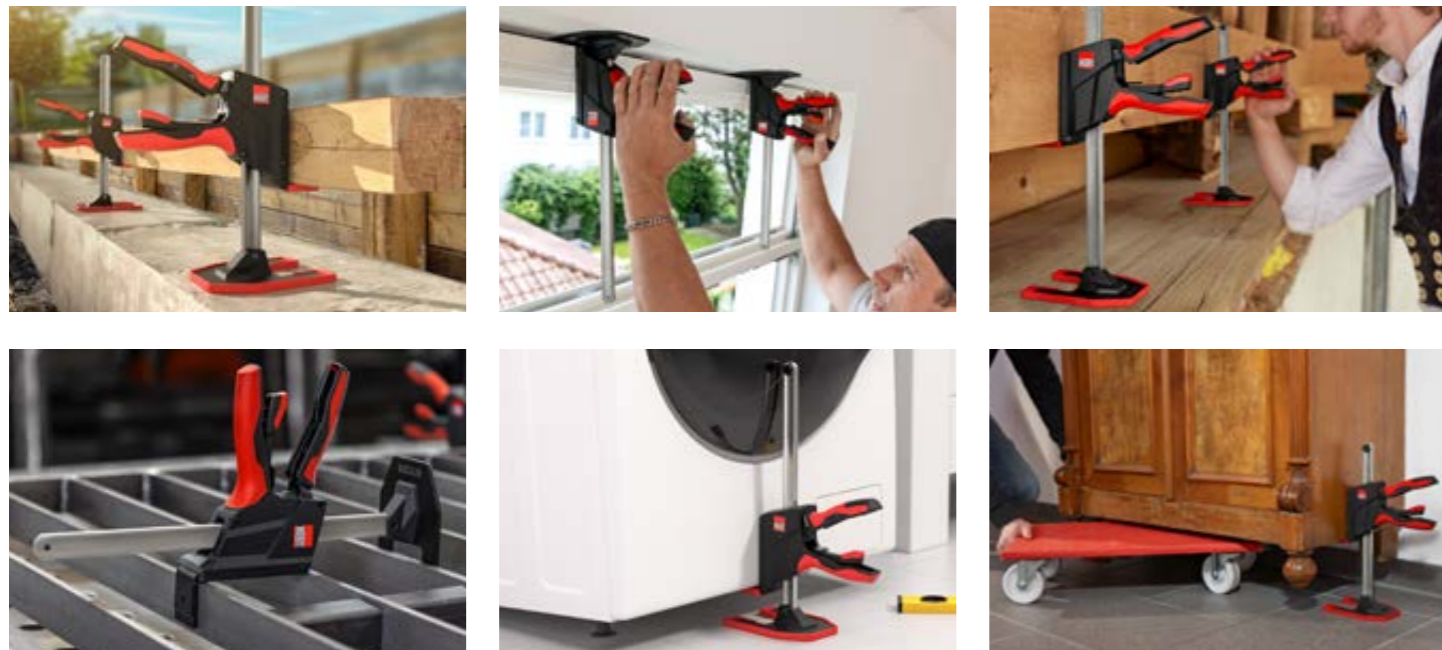

Výkonný a všestranný

BEYCEPS umožňuje montážní práce s nosností až 180 kg. Existuje mnoho možností využití v profesionálním i kutilském sektoru:

- díky velkému použitelnému rozsahu při zvedání nebo rozpírání od 5 do 230 mm (bez namontovaného ochranného krytu na stojanu)
- pro práci s použitelným rozsahem 170 až 390 mm díky rychlé přestavbě pro upínání bez použití nářadí
- v kombinaci s instalační sadou BEY-İK, která je k dispozici jako příslušenství

Chráněná a šetrná práce

Při vývoji jednoručního montážního nástroje BEYCEPS byl kladen velký důraz také na ochranu výrobku, uživatele a obrobku. To je zřejmé:

- díky uzavřenému plastovému krytu, který chrání vnitřní mechanismus před prachem, nečistotami, třískami a zabraňuje zachycení prstů
- díky ochranným krytům stojanu a zvedací desky, které jsou součástí dodávky. Snadno se připevňují a zabraňují poškození podlahy a obrobků s citlivými povrchy



Zjistěte více >

Pohodlná a bezpečná manipulace

S BEYCEPS lze obrobky zvedat, spouštět a vyrovnávat jemně a s milimetrovou přesností pouze jednou rukou. Obsluha je ergonomická, intuitivní a bezpečná:

- díky rukojeti čerpadla z dvousložkového plastu umístěné na horní straně
- díky samostatným pákám pro jemné spouštění a uvolňování umístěným pod pákou zdvihacího mechanismu. To zabraňuje náhodnému uvolnění



NOVÉ Jednoruční montážní nástroj BEYCEPS BEY23

Objednací číslo	Oblast využití Zvedání / Rozprostírání A	Oblast využití Upínání B	Vodící profilovaná tyč	Hmotnost	Balení	
	mm	mm	mm	kg	Ks	V3
BEY23	5–230	170–390	22 x 8	1,60	4	

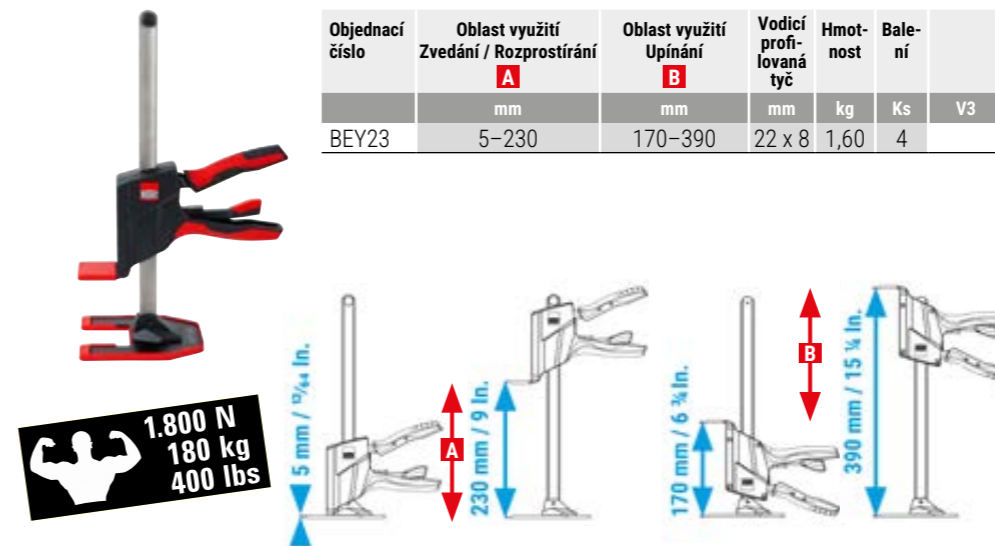

- Zdvihová síla až 1 800 N / 180 kg / 400 liber
- Pro zvedání (až 8 mm na jeden krok páky zvedacího mechanismu), spouštění (až 4 mm na jeden krok spouštěcí páky) a vyrovnávání předmětů s milimetrovou přesností, šetrně a bezpečně jednou rukou
- Ergonomická a bezpečná manipulace, protože dvojkomponentní rukojeť zdvihacího mechanismu je umístěna nahoře a dvě páčky pro uvolnění a jemné spuštění jsou umístěny odděleně pod ní
- Uzavřený plastový kryt chrání mechanismus před prachem, nečistotami a třískami a zabraňuje zachycení prstů
- Možnost změny polohy bez použití nástrojů
- Ochranné krytky stojanu a zvedací desky – součást dodávky – zabraňují poškození citlivých povrchů
- Označení CE

NOVÉ Instalační sada BEYCEPS BEY-İK

Objednací číslo	Oblast využití Prodlužovací adaptér A	Oblast využití Prodlužovací adaptér + Kolejnicová jednotka B	Vodící profilovaná tyč	Hmotnost	Balení	
	mm	mm	mm	kg	Ks	V3
BEY-İK	170–400	392–620	22 x 8	1,00	4	

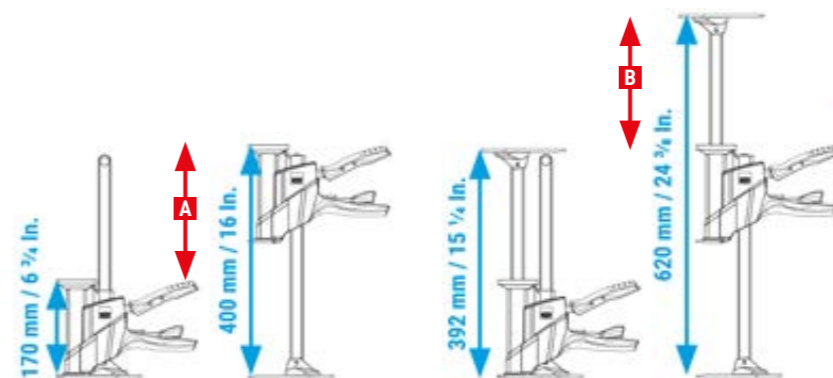

- Dvoudílná sada příslušenství sestávající z prodlužovacího adaptéru a kolejnicové jednotky pro jednoruční montážní nástroj BEY23
- Nosnost až 60 kg pro rychlou a přesnou montáž, např. nástěnných skříněk, plovoucích příborníků a koupelnového nábytku
- Rychlá montáž bez použití nářadí – pouze ve spojení s prodlužovacím adaptérem použitelný rozsah 170 mm až 400 mm) nebo dodatečně s kolejnicovou jednotkou (použitelný rozsah 392 mm až 620 mm)
- Bezpečné a šetrné díky protiskluzovým ochranným krytům odolným proti poškrábání

Upínací technika a technika stříhání od profesionálů pro profesionály



Jedná-li se o účelné upínání, svírání, stříhání, jste na správném místě, protože bez ohledu na to, jestli se jedná o silové upnutí, tradiční kovové nůžky nebo řešení speciálních požadavků, nabízí BESSEY v oboru zpracování dřeva i zpracování kovů pro každého řemeslníka perfektní řešení a ideální nástroje.



Příslušné informace
ke všem produktům
naleznete také na
www.bessey.de/cs-cz

Upínací technika

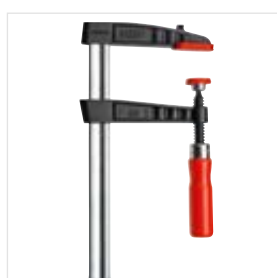

Šroubové svěrky
z temperované litiny

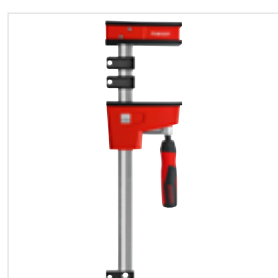

Korpusové svěrky



Úhlový upínák



Nástroje pro montáže
dveřních zárubní

Technika stříhání



Ruční nůžky na plech
s pákovým převodem

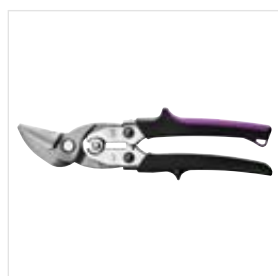

Vysokovýkonné nůžky
s břity HSS

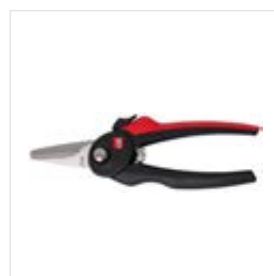

Kombinované nůžky

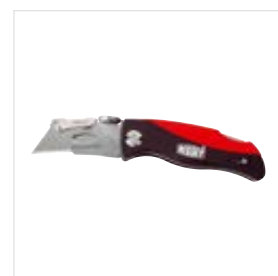

Výměnnými čepeli
s multitool a zavírací nože

BESSEY
Imagefilm



BESSEY Tool GmbH & Co. KG ■ Mühlwiesenstraße 40
74321 Bietigheim-Bissingen, Germany
Fon +49 7142 401-0 ■ Fax +49 7142 401-452
E-Mail: tool-info@bessey.de

Váš prodejce:

BOUKAL s.r.o.
E-shop: www.boukal.cz
E-mail: info@boukal.cz
Telefon: +420 702 168 750

Více informací na
www.bessey.de

